

MEMÒRIA D'INTERVENCIÓ ARQUEOLÒGICA

JULIOL DEL 2013

CHROMA

**CARRER MARLET, 1; CARRER DE L'ARC DE SANT RAMON DEL
CALL, 6b. DISTRICTE DE CIUTAT VELLA, BARCELONA**

Codi Intervenció: 108/08

Del 3 de Novembre del 2008 al 5 de Desembre del 2008

Jordi Serra Molinos

FITXA TÈCNICA DE LA INTERVENCIÓ

UBICACIÓ: Carrer Marlet, 1; Carrer de l'Arc de Sant Ramon del Call, 6b.

CODI MUHBA: 108/08

MUNICIPI: Barcelona – Districte de Ciutat Vella

COMARCA: Barcelonès

COORDENADES UTM: (31N ED50) X431060.5 , Y4581541.3

ALÇADA SNM: 10,24 m.

DATES D'EXECUCIÓ: 3 de Novembre del 2008 al 5 de Desembre del 2008.

TIPUS D'INTERVENCIÓ: Preventiva

PROTECCIÓ DE LA INTERVENCIÓ:

- Llei 9/1993, de 30 de Setembre de 1993, del Patrimoni Cultural Català (DOGC núm. 1807).
- Decret 78/2002, de 5 de març de 2002, del Reglament de Protecció del Patrimoni Arqueològic i Paleontològic (DOGC núm. 3594).
- Pla Especial de Protecció del Patrimoni Arquitectònic i Catàleg del Districte 1 – C, núm. d'element 115.
- Conjunt Especial del Sector de les Muralles Romanes (núm. d'element 134-C) del *Pla Especial de Protecció del Patrimoni Arquitectònic dins el Conjunt Especial del Sector de les Muralles Romanes*.
- Catàleg del Patrimoni Arquitectònic, Històrico-Artístic de la Ciutat de Barcelona de 1979: cat. B, cap. II (fitxa núm. 464).

MOTIU DE LA INTERVENCIÓ: Rehabilitació de la finca.

PROMOTOR: Icace Gestió de Valors S.L.

EMPRESA ADJUDICATÀRIA: Chroma Rehabilitacions Integrals S.L.

TREBALLS REALITZATS: Control arqueològic.

DIRECCIÓ TÈCNICA: Jordi Serra.

DIGITALITZACIÓ I MAQUETACIÓ DE PLANIMETRIA: Bertha Durà.

ÍNDEX

| | |
|---|----|
| 1. PRESENTACIÓ..... | 5 |
| 2. MOTIVACIONS DE L'INTERVENCIÓ..... | 5 |
| 3. MARC GEOGRÀFIC I GEOLÒGIC..... | 6 |
| 4. CONTEXT HISTÒRIC I ANTECEDENTS ARQUEOLÒGICS..... | 7 |
| 5. METODOLOGIA EMPRADA..... | 10 |
| 6. DESCRIPCIÓ I INTERPRETACIÓ DELS TREBALLS REALITZATS..... | 11 |
| 6.1. Sector 100..... | 11 |
| 6.2. Sector 200..... | 16 |
| 6.3. Sector 300..... | 17 |
| 6.4. Sector 400..... | 18 |
| 7. CONCLUSIONS..... | 21 |
| 8. BIBLIOGRAFIA..... | 23 |

ANNEX 1. DOCUMENTACIÓ PLANIMÈTRICA

ANNEX 2. MATERIALS ARQUEOLÒGICS

ANNEX 3. DOCUMENTACIÓ FOTOGRÀFICA

ANNEX 4. FITXES D'UE

1. PRESENTACIÓ

El present document recull la memòria de la intervenció arqueològica realitzada al **carrer Marlet, 1; carrer de l'Arc de Sant Ramon del Call, 6b**, situat al districte de Ciutat Vella (Barcelona – Barcelonès). La intervenció arqueològica, amb número de registre del Servei d'Arqueologia de Barcelona **108/08**, ha estat duta a terme per l'empresa **CHROMA Rehabilitacions Integrals SL**, sota la direcció tècnica de l'arqueòleg Jordi Serra Molinos, amb el corresponent permís de la Direcció General del Patrimoni Cultural. La intervenció es realitzà entre els dies 3 de Novembre i 5 de Desembre del 2008.

2. MOTIVACIONS DE LA INTERVENCIÓ

Les tasques de rehabilitació de l'edifici situat al carrer Marlet, 1; carrer de l'Arc de Sant Ramon del Call 6b contemplan la realització de rases informatives, el fossat d'un ascensor i la base de l'escala. Aquestes actuacions al subsòl requereixen d'una fase d'intervenció arqueològica preventiva, tal com preveu la Llei 9/1993 del Patrimoni Cultural Català, així com el Decret 78/2002 del Reglament de Protecció del Patrimoni Arqueològic i Paleontològic.

Efectivament, la intervenció es situa en una Zona d'Interès Arqueològic, doncs queda localitzada dins del recinte emmurallat de *Barcino*, molt a prop del fòrum de la ciutat. És dins el Call jueu de la ciutat medieval. A la façana del carrer de Marlet hi ha una inscripció en hebreu ("Fundació Pia de Samuel Ha-Ardí. El seu llum crema permanentment"), còpia de l'original coservat al Museu d'Història de la Ciutat. Aquesta làpida es localitzà durant l'enderroc de l'edifici preexistent i fou col·locada de nou el 1820, en el moment de construir el nou.

El sector, urbanitzat des d'època romana, és sotmès a la darrera remodelació durant els segles XVIII i XIX amb l'edificació dels edificis actuals.

L'edifici del carrer de Marlet, 1 / carrer de l'Arc de Sant Ramon del Call, 6b, està inclòs al Pla Especial de Protecció del Patrimoni Arquitectònic i Catàleg del Districte 1 – C, núm. d'element 115; també inclòs dins el Conjunt Especial del Sector de les Muralles

Romanes (núm. d'element 134-C) del *Pla Especial de Protecció del Patrimoni Arquitectònic dins el Conjunt Especial del Sector de les Muralles Romanes*.

L'edifici també està inclòs al Catàleg del Patrimoni Arquitectònic, Històrico-Artístic de la Ciutat de Barcelona de 1979: cat. B, cap. II (fitxa núm. 464).

3. MARC GEOGRÀFIC I GEOLÒGIC

El terme municipal de Barcelona té una extensió de 1.754.900 hectàrees i s'estén en una plana de 5 quilòmetres d'amplària limitada al nord-oest per la Serra de Collserola i la Serra de Marina i a l'est per la costa de la mar Mediterrània, entre els deltes dels rius Llobregat i Besòs.

A nivell geològic, el Pla de Barcelona es troba obert al mar i limitat per la Serralada Litoral (de la que formen part les serres de Collserola i de Marina i composta de llicorelles silurianes assentades en un basament granític) i al sud per la falla que segueix ran de mar des del Garraf i el turó de Montjuïc. El pla inclinat del peu de Collserola és de basament paleozoic i d'estructura tabular, i ha resultat afectat per tots els moviments orogènics alpins. En el miocè i el pliocè, damunt del sòcol paleozoic, sedimentaren dipòsits marins del qual en són testimonis una sèrie de petits i suaus turons (dels Ollers, del Tàber, de les Falzies, de la Bota). La falla es fa visible al Pla ja que, si des de Collserola els dipòsits baixen d'una manera continuada i regular, al punt de contacte entre Ciutat Vella i l'Eixample es produeix una ruptura amb la presència d'un salt o esglaó d'uns 20 metres, clarament visible en la morfologia urbana (les baixades de Jonqueres, de la Via Laietana, els carrers d'Estruch, de les Moles o de Jovellanos). Salt aquest que fou aprofitat per la defensa de la ciutat situant-hi les muralles o a nivell econòmic, explotat amb la ubicació de diversos molins a la zona coneguda com de les moles (actual carrer de les Moles).

De l'esglaó cap a mar ja no hi ha sòcol de licorella ni de granit, sinó que ens trobem un mantell al·luvial format per les aportacions de les rieres, dels torrents, dels deltes dels rius veïns i del corrent litoral. En aquest sector del Pla es formaren maresmes i estanyols però, com que la costa ha anat avançant, molts d'aquest ja no existeixen en l'actualitat, tot i que molts d'ells han continuat vius en els topònims de la ciutat (Banyols a la marina de Provençals, la Llavineria a Portal Nou, la Llacuna i la Llanera al Llobregat o l'estany del Cagalell al Port).

4. CONTEXT HISTÒRIC I ANTECEDENTS ARQUEOLÒGICS

L'espai intervingut cal ubicar-lo en el quadrant oest del perímetre emmurallat de la Barcelona romana. Concretament, la finca del carrer Marlet, 1 es troba gairebé en la seva totalitat sobre el *cardo minor* que, provinent del *decumanus maximus*, va a desenvolupar davant la torre 64 de la muralla.

Pel que fa a les intervencions arqueològiques desenvolupades en aquest sector de la ciutat i emmarcades en cronologies romanes, hem de parlar de les actuacions sobre les torres 62 i 67 coincidents, respectivament, amb les finques del carrer Arc de Sant Ramon del Call números 5 i 11b. En elles es documenten principalment els paraments baiximperials d'aquesta estructura defensiva, els quals revesteixen els antics alçats fundacionals (PUIG; RODÀ: 2010), així com el funcionament del pas de ronda. D'entre les diverses modificacions posteriors destaquem, sobretot, la nova construcció d'edificacions adossades a la muralla, les quals aniran proliferant ja des de moments tardoantics i al llarg del període medieval (MIRÓ: 1997), (BUSQUETS: 2000). Aquest fenomen d'invasió de l'antic espai públic serà el mateix que generarà la readaptació de la trama urbana, fet al qual respondria l'aparició del carrer de l'Arc de Sant Ramon del Call com a via de trànsit davant les noves cases adossades a la muralla (BELTRÁN DE HEREDIA: 2013). En el cas del carrer Marlet, aquest consistiria a la fossilització de l'antic *cardo minor*, readaptat a la nova trama urbana intramuralla. És al carrer Marlet on les dues fases d'excavació realitzades al veí número 5 documentaren l'existència de carreus romans reaprofitats en estructures constructives de cronologia altmedieval (ARTIGUES: 1997), (PUJADES: 2000).

Ens situem ja en el context del desenvolupament del call jueu de Barcelona, el qual ocupava aquest mateix quadrant dins el perímetre de l'antiga ciutat emmurallada. En primer lloc cal dir que, tot i que la primera cita documental del Call no es produeix fins al segle IX, es planteja la hipòtesi que aquest existís ja des de la tardoantiguitat, tal com passa en altres ciutats de la península (BELTRÁN DE HEREDIA: 2013). El nombre de ciutadans jueus sembla que experimentà un fort increment al llarg del segle XIII, fet que es relaciona directament amb la creació, l'any 1257, del Call Menor fora l'antic recinte emmurallat i als peus del Castell Nou (VVAA: 1992).

Així mateix, és prou conegut l'assalt que va patir el Call l'estiu de 1391, el qual desenvolupà en la seva destrucció tant física com organitzativa. Arrel d'aquest fet, la Corona decretà

l'expropiació dels béns comuns, considerats ara vacants, de l'antiga aljama (VVAA: 1992).

A nivell arqueològic, aquests moments són força desconeguts pel que fa als registres estratigràfics de les intervencions més properes a Marlet, 1. Així ho reflecteixen les diverses actuacions fetes a la illa que configura el propi carrer Marlet (ARTIGUES: 1997), (PUJADES: 2000), el carrer de l'Arc de Sant Ramon del Call (SIMON: 2004) i el carrer de Sant Domènec del Call (HUERTAS: 1996). Aquest fet ve determinat tant per les afectacions dels nivells moderns sobre els preexistents com per les pròpies característiques de les intervencions.

Precisament entorn a la citada illa de cases cal fer esment, molt breument, del debat generat entorn a la possible ubicació de la Sinagoga Major del Call a l'actual finca del carrer Marlet, 5. En aquest sentit, ens limitarem a citar la investigació de F. Caballé i R. González, la recerca històrico-documental de la qual tancava el definitiu emplaçament de la Sinagoga al veí edifici de Sant Domènec del Call, 9 (CABALLÉ; GONZÀLEZ: 2002). Hem de dir que el document clau per elaborar aquesta proposta és precisament la cessió en règim d'emfiteusi de la finca on avui localitzem Marlet, 1 i, més concretament, les afrontacions que en ell s'hi descriuen.

Centrant-nos ja en les referències documentals a l'actual Marlet, 1, el contracte d'emfiteusi abans citat, realitzat l'any 1477, tenia com a protagonistes a Guillem Joan Colom i a Joan Safont. En efecte, Guillem Joan Colom era el propietari de la finca, que es trobava en estat de ruïnes, i la cedeix en emfiteusi a Joan Safont, qui actuava en nom del notari Jaume Mas. Dit contracte especificava la condició d'engegar un procés de reconstrucció. Val a dir que Guillem Joan Colom era descendent de Guillem Colom, banquer, qui l'any 1393 va rebre el privilegi reial de cobrar els censos que fins a 1391 eren destinats a l'aljama del Call. Era conegut, a més a més, que la família Colom anà adquirint forces propietats al barri després de la seva destrucció (CABALLÉ; GONZÀLEZ: 2002). Una de les quals, per tant, era la finca que ens ocupa.

Després de la reconstrucció que va fer Jaume Mas a finals del segle XV, fem un salt fins a la compra de la finca l'any 1632 per part de Dídac Monfar, juntament amb altres parcel·les de la illa. Monfar les unificarà en un gran casal que, en el moment de la seva venda el 1690, constava de set botigues i vuit portals. Aquesta venda de 1690 suposarà el traspàs de les antigues tres parcel·les unificades, ara, a la família Verdier.

Concretament, és Domingo Verdier qui fa la compra a Josep Aguilar i Francesca de Monfar (CABALLÉ; GONZÀLEZ: 2002).

A nivell documental, estrictament se'ns citen algunes petites reformes que realitzarà la família Verdier sobre l'emplaçament, desenvolupades entre 1778 i 1789. Així arribem ja a 1819 quan Francesc Barret compra als descendents dels Verdier una part de l'antic casal del segle XVII que fa cantonada entre els carrers Marlet i Arc de Sant Ramon del Call. S'engegarà així la construcció de l'actual edificació de Marlet, 1 l'any 1820.



Figura 1. Parcel·la comprada l'any 1819 per F. Barret.¹



Figura 2. Alçats de les façanes projectades en la construcció de 1820.²

¹ Extret de l'estudi de Veclus S.L. "Recerca documental de la finca del carrer de l'Arc de Sant Ramon del Call núm. 8 de Barcelona".

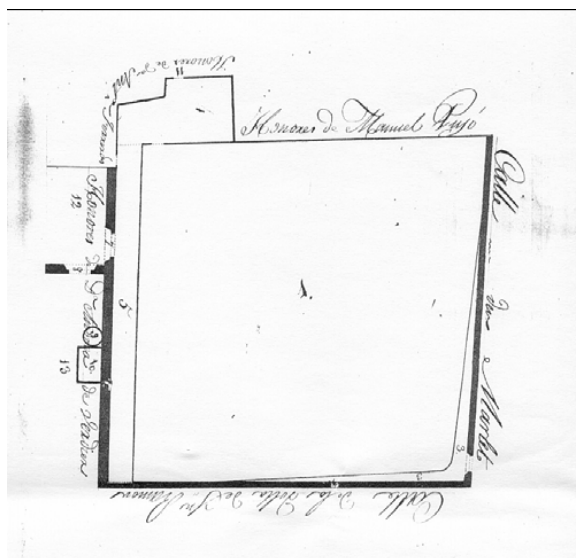
És en aquestes obres de construcció quan es produeix la localització de la làpida amb la inscripció "Fundació Pia de Samuel Ha-Ardí. El seu llum crema permanentment". En l'actual façana de Marlet, 1 podem observar-hi una reproducció de l'original, conservat al MUHBA.

Amb posterioritat, l'any 1843, Josep Caballé comprarà la finca als hereus de Francesc Barret. És ell qui, el 1862, augmentarà dues plantes més d'edificació (quatre pisos més la planta baixa, en total), aconseguint conformar així l'actual edifici que ha arribat fins als nostres dies.

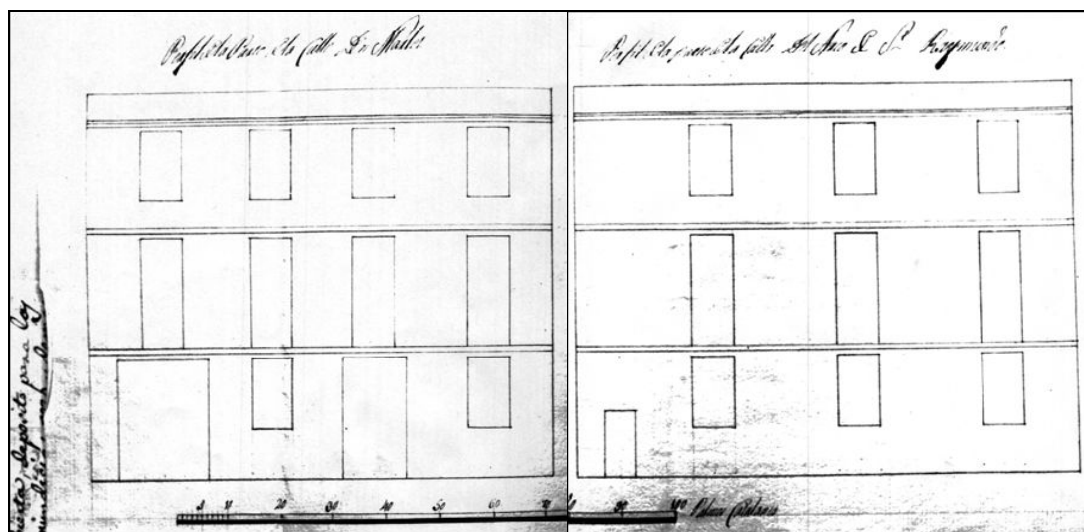
5. METODOLOGIA EMPRADA

La intervenció arqueològica s'ha regit per la normativa legal vigent (Decret 78/2002). El codi de registre de la intervenció ve definit per un número de codi del Registre d'Intervencions Arqueològiques del Servei d'Arqueologia de Barcelona, en aquest cas és **108/08**, el qual consta a tota la documentació, al material inventariat, als seus embalatges i als documents elaborats. A la intervenció s'ha seguit la seqüència estratigràfica real. S'han identificat, numerat i documentat tots els nivells estratigràfics, tant positius com negatius i estructurals. Cada unitat estratigràfica s'ha individualitzat amb una fitxa pròpia, amb les fitxes de registre de camp del Servei d'Arqueologia de Barcelona. Aquestes fitxes és lliuren tant en paper com informatitzades.

S'han seguit, així mateix, els patrons marcats pel mètode d'excavació Estratigràfic, acompanyat pel sistema de registre desenvolupat per Harris i Carandini.

Per la seva banda, la documentació planimètrica s'ha fet, en la seva totalitat, a escala 1:20. Igualment, s'ha fet un seguiment fotogràfic de la intervenció, en el qual han quedat reflectides la totalitat de les unitats estratigràfiques registrades al llarg del procés d'excavació.

² Extret de l'estudi de Veclus S.L. "Recerca documental de la finca del carrer de l'Arc de Sant Ramon del Call núm. 8 de Barcelona".

6. DESCRIPCIÓ I INTERPRETACIÓ DELS TREBALLS REALITZATS

6.1. Sector 100:

El sector 100 de la intervenció es situa a la planta baixa de l'edifici de Marlet, 1 i ocupa l'espai destinat a l'estació transformadora, a l'hora que envolta part de la fonamentació de les columnes que sustenten la sala que fa cantonada entre els carrers Marlet i Sant Ramon el Call. Així mateix, el sector també inclou el fossat de l'ascensor (vegeu Làmina 2).

Estratigràficament, un cop retirat el paviment de formigó que constitueix el nivell superficial, quedà a la vista un paviment de rajola de fang cuït (UE.101), obrat amb peces de 30x30 cm i en un estat de conservació prou deficient. Sota d'ell, trobem el seu nivell de preparació (UE.102), compostat per una capa heterogènia que combina sorres amb restes de material constructiu fragmentari. Aquest enrajolat i la seva corresponent preparació cal situar-los al segle XIX o bé en alguna reforma interior de principis del segle XX.

Immediatament, es localitza la UE.105. Parlem ja del nivell constructiu associat a l'actual edificació de l'any 1820. Aquest nivell l'hem de relacionar amb la UE.103, la rasa constructiva de la fonamentació de l'edifici reblerta per UE.105. Tal com veurem més endavant, aquesta rasa és la responsable d'escapçar els murs preexistents a l'edificació del segle XIX. Completem l'aparell de fonamentació amb els murs UE.104, UE.108 i UE.111, tots ells emmarcats en la construcció de 1820 i obrats combinant pedra de diferents dimensions poc escairada acompanyada per alguns maons de fang cuït i lligats per un morter de calç i sorra de gran duresa.

En concret, el mur del segle XIX UE.108 constitueix la fonamentació de la façana del carrer de l'Arc de Sant Ramon i presenta una banquetta constructiva d'uns 20 cm d'amplada. En el cas de UE.104, aquest és paral·lel a UE.108 i cal ubicar-lo al centre del local. Mostra una amplada total de fonamentació de 80 centímetres i, com hem dit, combina carreus de diferents tamanys poc escairats acompanyats d'alguns maons que regularitzen les filades. Creiem que en la construcció original de 1820 l'alçat d'aquest mur devia separar l'espai en dos àmbits perpendiculars al carrer Marlet. Sembla, però, que ja al segle XX aquesta divisió interna seria substituïda per les actuals columnes de càrrega, les quals permeteren obtindre un únic espai en tot aquest àmbit de la planta baixa. És en aquest sentit que interpretem la filada de maó (de 40 centímetres) en la

qual reposen aquestes columnes, i que s'assenta sobre l'escapçament del mur de fonamentació UE.104.

Finalment, documentem un tercer mur de fonamentació del XIX amb idèntiques característiques tècniques, la UE.111. El mur és perpendicular a UE.104 i solidari a ell. Aquests dos murs seran també documentats al sector 200, ubicat al soterrani, ja que suposen els tancaments sud-est i sud-oest de l'espai soterrat.

En aquest punt hem de remarcar que el nivellament constructiu del segle XIX UE.105 ha estat l'estrat no estructural més antic excavat al sector, ja que en arribar a la cota d'afectació del sector (55 cm), aquest encara tenia potència. L'estrat, doncs, es lliurava als diversos murs de fonamentació (UE.104, UE.108 i UE.111) i cobria les estructures anteriors afectades el 1820. El material ceràmic associat mostrava un lapse entre els segles XIV i XVII però, com hem dit, cal relacionar-lo amb l'abocament del nivell constructiu del segle XIX, moment en què possiblement s'espolia part de l'estratigrafia preexistent.



Figura 3. La fonamentació del XIX UE.104. Davant seu, els murs UE.109 i UE.107.

Parlem ja dels elements documentats amb una datació anterior a la construcció del segle XIX. En primer lloc, trobem el mur UE.107 i la seva corresponent rasa, la UE.106. Aquest mur, com la resta d'entitats estructurals prèvies a 1820, no presenta estratigrafia associada conservada i únicament veiem restes del que és la seva fonamentació. Pel que fa al seu parament, observem que està fet amb poca pedra mal

escairada però lligada amb abundant morter blanquinós molt ric en calç (vegeu Làmina 4). La seva rasa (UE.106) talla el mur UE.110. Tot i no disposar d'estrats associats que permetin una datació absoluta d'aquest mur, tant per la seqüència estratigràfica com per les característiques tècniques del seu parament, creiem oportú situar la seva cronologia al segle XVIII.



Figura 4. Vista general del sector 100. Al fons, les estructures UE.110/UE.113 i UE.107.

Paral·lel al mur UE.107 i molt proper a ell, localitzem també el mur UE.109. Com ja hem introduït, tampoc en aquest cas disposem d'estratigrafia coetània. Observem, en canvi, com la fonamentació del segle XIX (el mur UE.104 i el nivellament constructiu UE.105) se li adossa. L'amplada de UE.109 oscil·la entre els 35 i els 40 cm, si bé entenem que les seves dimensions originals han estat segurament alterades en la construcció de UE.104 el 1820. Se n'ha pogut documentar una llargada de 2,5 metres amb 20 centímetres d'alçat. Novament doncs, ens hem de centrar en les característiques del parament de l'estructura per a proposar una datació. En aquest cas, trobem un mur obrat combinant carreus de dimensions mitjanes variablement escairats junt amb pedruscall sense treballar. El conjunt queda lligat per un morter també de gran duresa però més sorrenc, ataronjat i amb menor proporció de calç que en el cas de UE.107. Tot i no comptar amb la part de paret vista de l'estructura sinó amb la seva fonamentació, ens trobem encara davant un mur de cronologia moderna. En base estrictament al seu parament constructiu, idèntic al d'estructures dels sectors 200 i 400, proposem una hipotètica datació al segle XVII.

Per acabar, hem de descriure els tres darrers murs localitzats al sector 100. Es tracta de UE.110, UE.112 i UE.113, els tres amb possible adscripció baixmedieval. Veiem les seves ubicacions a la Làmina 4. En el cas de UE.110, parlem d'un mur de 160 cm de llarg per 40 cm d'ample i 40 cm d'alçat documentat i obrat amb pedra de petit tamany variablement treballada i lligada amb un morter argilós i ataronjat de poca duresa. El seu interior (la cara que dona al nord-oest) està enlluït amb calç i quedà tallat pel mur del segle XVIII UE.107.



Figura 5. Els murs enlluïts UE.113 i UE.110, aquest últim tallat pel mur UE.107.

Com podem observar en la imatge, el mur fa cantonada en el seu extrem més pròxim al carrer de Sant Ramon del Call amb el mur UE.113 (amb 30 cm de llarg documentats per 30 cm d'amplada i 40 cm d'alçat) idèntic en factura respecte UE.110. Veiem també com l'estructura que formen ambdós murs sembla indicar l'existència d'una habitació, la qual es perd sota l'espai no intervingut. L'estructura queda escapçada longitudinalment en la seva cara sud-est a causa de la construcció del segle XIX. Així mateix, l'estrat que amortitza el mur (a banda i banda de l'estructura) és el nivellament constructiu del segle XIX UE.105.

Parlem ara del mur UE.112. Es tracta d'un petit mur del que en documentem 60 cm de llarg per 40 cm d'ample i un alçat de només 6 cm. Presenta un morter d'argila poc consistent i resta tallat per la fase del XIX, concretament per l'estructura de fonamentació del 1820 UE.111.



Figura 6. El mur UE.112 tallat per la fonamentació del segle XIX.

El seu parament està format per pedruscall i petits còdols, restant totalment cobert per l'estrat del segle XIX UE.105.

Tant en el cas de UE.110 i UE.113 com pel que fa a UE.112, l'absència d'estratigrafia associada, només ens permet assegurar, cronològicament, un *terminus ante quem* al segle XVIII. Podríem, però, plantejar la hipòtesi de situar la seva cronologia en moments baixmedievals, basant-nos estrictament en els seus paraments constructius.

Per concloure la descripció estratigràfica del sector 100, ens manca només parlar de l'actuació a l'espai destinat a ubicar el fossat de l'escensor. La seva situació queda reflexada a la làmina 2.

Hem de dir, però, que l'actuació sobre aquest espai, tot i tindre una cota d'afectació notablement major (1,5 m.), només va poder documentar la UE.105, associada a la fase constructiva de l'actual edifici de 1820, sense presència de cap element estructural previ al segle XIX.



Figura 7. Procès d'excavació del nivell 105 dins el fossat de l'ascensor.

6.2. Sector 200:

El sector 200, tal com també és el cas del sector 300, és una petita cala emplaçada dins l'espai de soterrani existent a l'edifici del segle XIX. Les seves dimensions són de 1x1 metres i amb una cota de rebaix de només 40 cm. La ubicació del soterrani i del sector 200 es pot veure a la Làmina 2.

Sota el nivell superficial de la cala, l'actual enrajolat de la planta soterrada, es documentà un nivell de preparació d'aquest paviment (UE.201), consistent en una capa de morter de tonalitat blanquinosa. Als angles sud-est i sud-oest de la cala, observem la fonamentació del segle XIX. Es tracta de les mateixes UE.104 i UE.111 documentades al sector 100, les quals actuen també com a tancaments perimetrals del soterrani. En el cas del sector 200, els murs de fonamentació del XIX queden documentats com a UE.203, tot reblint la rasa constructiva UE.202.

És precisament la rasa UE.202 la que talla l'únic element estructural documentat a la cala, la UE.205. Mostra una llargada d'1 metre a banda i banda dels límits nord-est i sud-est de la cala, amb un màxim de 60 cm d'amplada i 20 cm d'alçat documentat. Aquest element coincideix plenament amb les característiques tècniques anteriorment descrites per al mur UE.109, datat entorn al segle XVII.



Figura 8. L'estructura UE.205 tallada per la fonamentació del segle XIX UE.203.

Sembla tractar-se de part de la paret d'un possible pou que queda reblert per un nivell d'argiles fosques i humides, la UE.206. La fossa constructiva del pou és la UE.204.

Aquesta interpretació és una hipòtesi, si bé ens sembla la més raonable tot tenint present la cota a la que es documenta (sota el soterrani de l'edifici) així com les característiques del rebliment UE.206. La proposta també és coherent amb els resultats del sondeig geotècnic realitzat en aquest mateix emplaçament, els quals mostren una gran potència del nivell d'argiles fosques junt amb la recuperació, dins les columnes estratigràfiques del geotècnic, d'un fragment de reflexe metàl·lic decorat amb pinzell-pinta i datable entre la segona meitat del segle XVI i el segle XVII.

6.3. Sector 300:

El sector 300, també situat al soterrani de l'edifici (Làmina 2), presenta unes dimensions d'1 per 0,6 metres i, novament, la seva cota d'afectació baixava únicament 40 cm.

També en aquest cas localitzem el paviment enrajolat que ja formava la capa superficial al sector 200. La seva preparació, la UE.301, és ara força més prima que en l'anterior cala i, un cop retirada, ens permet observar l'únic estrat documentat no associat a l'edifici del segle XIX, el nivell d'argiles UE.304.

Abans, però, cal fer esment del mur de fonamentació UE.303, que rebleix la rasa constructiva UE.302. Aquí, el mur de fonamentació de 1820 presenta una petita banqueteta que sobresurt uns 20 cm. de la vertical de la paret del soterrani.



Figura 9. La banqueteta de UE.303 i el nivell d'argiles UE.304.

L'encofrat perdut amb que funciona el mur UE.303 permet, doncs, la conservació de l'estrat UE.304. Es tracta d'un nivell d'argiles compactes i homogènies d'on es van recuperar alguns fragments informes de ceràmica romana (sobretot comuna africana de cuina) que ens fa situar l'estrat en un context baiximperial. Val a dir, però, que les petites dimensions de la cala impedeixen demostrar amb claredat que ens trobem davant d'un context tancat.

6.4. Sector 400:

L'últim dels espais intervinguts és el que constitueix el sector 400. Parlem d'una cala situada a la planta baixa de l'edifici i a l'extrem que llinda entre el mur de façana del carrer Marlet i el mur de separació amb el veí Marlet, 3 (Làmina 2). La cala presenta unes dimensions de 1,5 per 1 metres i arriba a una profunditat de 1,5 metres.

La retirada del nivell superficial, consistent en un enrajolat contemporani, deixà a la vista la preparació d'aquest (UE.401). Un cop retirat, s'observava ja la fonamentació del segle XIX que suposa el mur de façana del carrer Marlet, la UE.402, el qual rebleix la seva corresponent rasa UE.403.

A la fonamentació del XIX s'hi adossa el nivell constructiu UE.404, format per un paquet d'argiles barrejades amb sorres i material constructiu de rebuig. Aquest estrat constructiu de 1820 cobreix un mur anterior que serà reaprofitat en l'edificació del segle XIX. Es tracta de UE.406, perpendicular a UE.402. Aquest mur no presenta paret vista, sinó que en tot moment localitzem només la seva part de fonamentació, la qual descendeix fins més enllà de la cota d'1,5m que va assolir la cala. Se'n documenta 1 metre de llarg per 60 cm d'ample amb 1, 20 metres d'alçat conservat.



Figura 10. El mur del segle XVII UE.406.

En el cas de UE.402 (la fonamentació de façana del carrer Marlet) podem observar com aquesta s'adossa a UE.406 i el cobreix només per sobre de la seva banqueteta. Aquest fet ens fa plantejar la hipòtesi que la façana de l'edifici preexistent es trobés situada per davant de l'actual i que amb la construcció del XIX aquesta retrocedís aixamplant l'actual carrer Marlet. El mur UE.406 (i la seva rasa constructiva UE.405), doncs, sembla correspondre amb la fonamentació de l'edifici enderrocat per a la construcció de l'actual Marlet, 1 al segle XIX i, novament, creiem oportú situar la

datació d'aquest mur al segle XVII, tal com hem fet anteriorment en els casos d'algunes estructures aparegudes als sectors 100 i 200.

Seguint amb la seqüència estratigràfica, un cop retirat el nivell UE.404, es documenta un nou paquet, UE.407, de matriu molt més argilosa i també acompanyat de restes de material constructiu. L'absència de material ceràmic impedeix una correcta datació de l'estrat. Tot i que és físicament diferenciable del nivell constructiu del XIX, tant podria tractar-se d'un estrat coetani a la construcció del segle XVII com correspondre a cronologies anteriors tallades per l'encofrat perdut de UE.406.

Sota el nivell UE.407 apareix, ara, una capa homogènia de morter de calç, de to groguenc i uns 3-4 cm. de profunditat. És la UE.408, que sembla correspondre a una capa de pavimentació tallada tant per la fonamentació del segle XVII com per la del XIX.



Figura 11. El paviment UE.408 tallat per les fonamentacions UE.402 i UE.406.

Únicament podem oferir aquesta datació amb un *ante quem* al segle XVII, ja que l'estrat situat sota el paviment, el nivell d'argiles UE.409, tampoc oferí cap mena de material ceràmic. Aquest nivell, UE.409, fou l'últim documentat al punt d'arribar a la cota d'afectació del sondeig, quedant la seva excavació inacabada.

7. CONCLUSIONS

En primer lloc, hem de fer constar la presència a l'emplaçament intervingut d'una seqüència estratigràfica corresponent als moments previs a la construcció de l'actual edificació del segle XIX. La documentació d'aquests nivells, però, s'ha vist limitada a causa de les característiques de la intervenció, centrada en els espais de l'estació transformadora i el fossat de l'ascensor (sector 100) i tres petits sondejors (sectors 200, 300 i 400).

Pel que fa als resultats obtinguts, cal començar fent esment del material ceràmic adscrit al Baix Imperi localitzat a la cala del sector 300. Com ja hem comentat, però, les característiques de l'espai intervingut impedeixen afirmar que ens trobem davant un context tancat no afectat per les diverses fases constructives posteriors.

No ha estat localitzada, en cap cas, cap estructura constructiva que pugui formar part de la trama interna de la ciutat romana tot i que, recordem-ho, l'actual edifici de Marlet, 1 es localitza gairebé en la seva totalitat sobre un dels *cardo minor* de la colònia.

Pel que fa a la possibilitat de comptar amb elements adscrits a cronologies medievals, tornem a topar amb l'absència de contextos estratigràfics associats a les estructures localitzades, molt afectades per les construccions més modernes. Només en el cas dels murs UE.110 i UE.113 del sector 100, voldríem plantejar la hipòtesi que ens trobem davant una estructura associada a les edificacions baixmedievals, basant-nos estrictament en la factura dels seus paraments. Ens hem de limitar, però, a oferir un *terminus ante quem* al segle XVIII.

En els casos dels murs apareguts al sector 100, veiem com aquests mostren una ortogonalitat amb la trama que segueixen els carrers de Marlet i de Sant Ramon del Call. Aquests carrers sembla que es desenvoluparen ja durant l'alta Edat Mitjana com a desviació de l'antic *cardo minor* (en el cas de Marlet) i com a adaptació de les cases que s'havien construït adossades a la muralla (en el cas de Sant Ramon del Call)(BELTRÁN DE HEREDIA: 2013). Val a dir que en les intervencions realitzades al proper Marlet, 5 sí foren documentats nivells i estructures datats en moments altmedievals (ARTIGUES:1997), (PUJADES: 2000). L'actual intervenció, com ja em dit, només ha permès constatar la presència d'estructures anteriors al segle XVII, sense poder acotar-ne més la cronologia.

En qualsevol cas, es coneguda a nivell documental l'existència de les cases que ocupaven aquest emplaçament en època baixmedieval. En efecte, sabem que abans de 1477 aquestes eren propietat de Guillem Joan Colom, qui en aquesta data les cedí en emfiteusi al notari Jaume Mas per reedificar-les.

Per altra banda, tot i les escasses dimensions de l'espai intervingut, queda palès un moment de construcció i ocupació al segle XVII, el més quantios pel que fa a l'estratigrafia localitzada anterior a l'edificació de 1820. En aquest sentit, les estructures adscrites al segle XVII mostren l'existència d'un edifici previ a l'actual. Aquesta construcció seria la que Domingo Verdier compra l'any 1690 a Josep Aguilar i Francesca de Monfar i consistent en tres antigues parcel·les que foren unificades en un sol casal que, en el moment de la compra-venda, constava de set botigues i vuit portals en la seva planta baixa (CABALLÉ; GONZÀLEZ: 2002). El responsable de la compra d'aquelles parcel·les i d'engegar la construcció del casal havia estat Didac Monfar entre els anys 1632 i 1647.

Entre la fase del segle XVII i la construcció de l'edifici actual al XIX, l'excavació ha constatat la presència (al sector 100) d'una estructura murària inicialment datada al segle XVIII. També a nivell documental són conegudes algunes reformes que va realitzar la família Verdier en l'antic casal que compraren l'any 1690. Aquestes reformes es produïren entre 1778 i 1789.

Arribem ja a la construcció de l'actual edifici de la cantonada dels carrers Marlet i Arc de Sant Ramon del Call. L'espai havia estat adquirit l'any 1819 per Francesc Barret, qui el compra als antics propietaris, la família Verdier, i inicia la construcció ja en l'any 1820 (CABALLÉ; GONZÀLEZ: 2002). Corresponent a aquest moment ha estat documentat el nivell constructiu de l'edifici, les UE.105 del sector 100 i UE.404 del sector 400. Així mateix, s'han seguit els corresponents murs de fonamentació que, com hem vist al sector 400, aprofiten parcialment alguna estructura preexistent de l'edificació del segle XVII.

Seràn ja les darreres actuacions al llarg del segle XX, plasmades a la intervenció en algunes fases de pavimentació o l'obertura del local de la planta baixa en un únic àmbit a través de les columnes de càrrega, les que acabaran conferint a l'emplaçament de Marlet, 1; Arc de Sant Ramon del Call, 6b, la seva actual fisonomia prèvia a la reforma que afronta en el present.

8. BIBLIOGRAFIA

- AGUELO, X. (2000). *Memòria de la intervenció arqueològica realitzada al restaurant La Vineteria al carrer Marlet, 2 de Barcelona*. Memòria inèdita.
- ARTIGUES, P.L. (1997). *Memòria de la intervenció realitzada al carrer Marlet, 5 de Barcelona*. Memòria inèdita.
- BUSQUETS, C. (2000). *Memòria de la intervenció arqueològica al principal 2^a del Carrer Arc de sant Ramon del Call, 11 bis*. Memòria inèdita.
- CABALLÉ, F.; GONZÀLEZ, R. (2002). *Recerca documental de la finca del carrer de l'Arc de Sant Ramon del Call núm. 8 de Barcelona*. Estudi històric inèdit.
- HUERTAS, J. (1997). *Memòria de la intervenció arqueològica al carrer Sant Domènec del Call, 6*. Memòria inèdita.
- MIRÓ, N. (1996). *Memòria de la intervenció arqueològica al carrer de l'Arc de Sant Ramon del Call, 5*. Memòria inèdita.
- PUIG, F; RODÀ, I. (2010). *Les muralles de Barcino. Noves aportacions al coneixement dels seus sistemes de fortificació*. MUHBA Textures nº 1. Institut de Cultura – Ajuntament de Barcelona. Barcelona.
- PUJADES, J. (2000). *Memòria de la intervenció arqueològica realitzada al semisoterrani de l'edifici situat al carrer Marlet nº5, cantonada carrer Sant Domènec del Call*. Memòria inèdita.
- SIMON, S. (2004). *Memòria de la intervenció arqueològica al carrer de l'Arc de Sant Ramon del Call núm. 8 de Barcelona*. Memòria inèdita.
- VVAA. (1992.). *Història de Barcelona. La ciutat consolidada (segles XIII-XV)*. Volum 3. Ajuntament de Barcelona – Enciclopèdia Catalana. Barcelona.
- VVAA. (1992.). *Història de Barcelona. Barcelona dins la Catalunya Moderna (segles XVI-XVIII)*. Volum 4. Ajuntament de Barcelona – Enciclopèdia Catalana. Barcelona.



SITUACIÓ GEOGRÀFICA

INTERVENCIÓ ARQUEOLÒGICA REALITZADA AL CARRER MARLET 1, ARC DE SANT RAMON DEL CALL 6B
 CODI MUHBA 108/08

T.M. BARCELONA
 EL BARCELONÈS



DISSENY I REALITZACIÓ: BERTHA DURÀ

FULL: 01

ESCALA 1:1.500

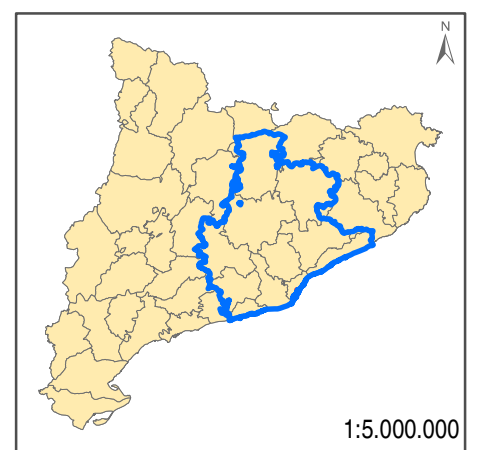
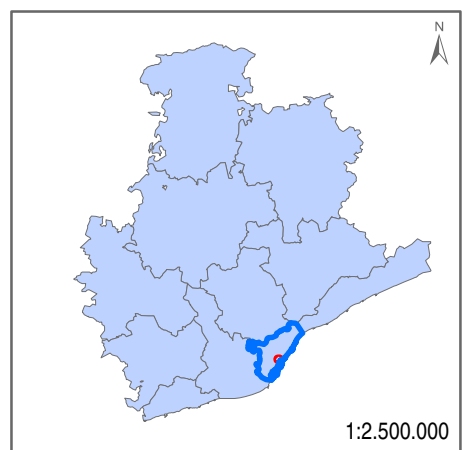
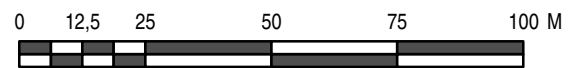

- SECTOR 100
- SECTOR 200
- SECTOR 300
- SECTOR 400
- FOSSAT ASCENSOR



CARRER DE L'ARC DE SANT RAMON DEL CALL

CARRER MARLET



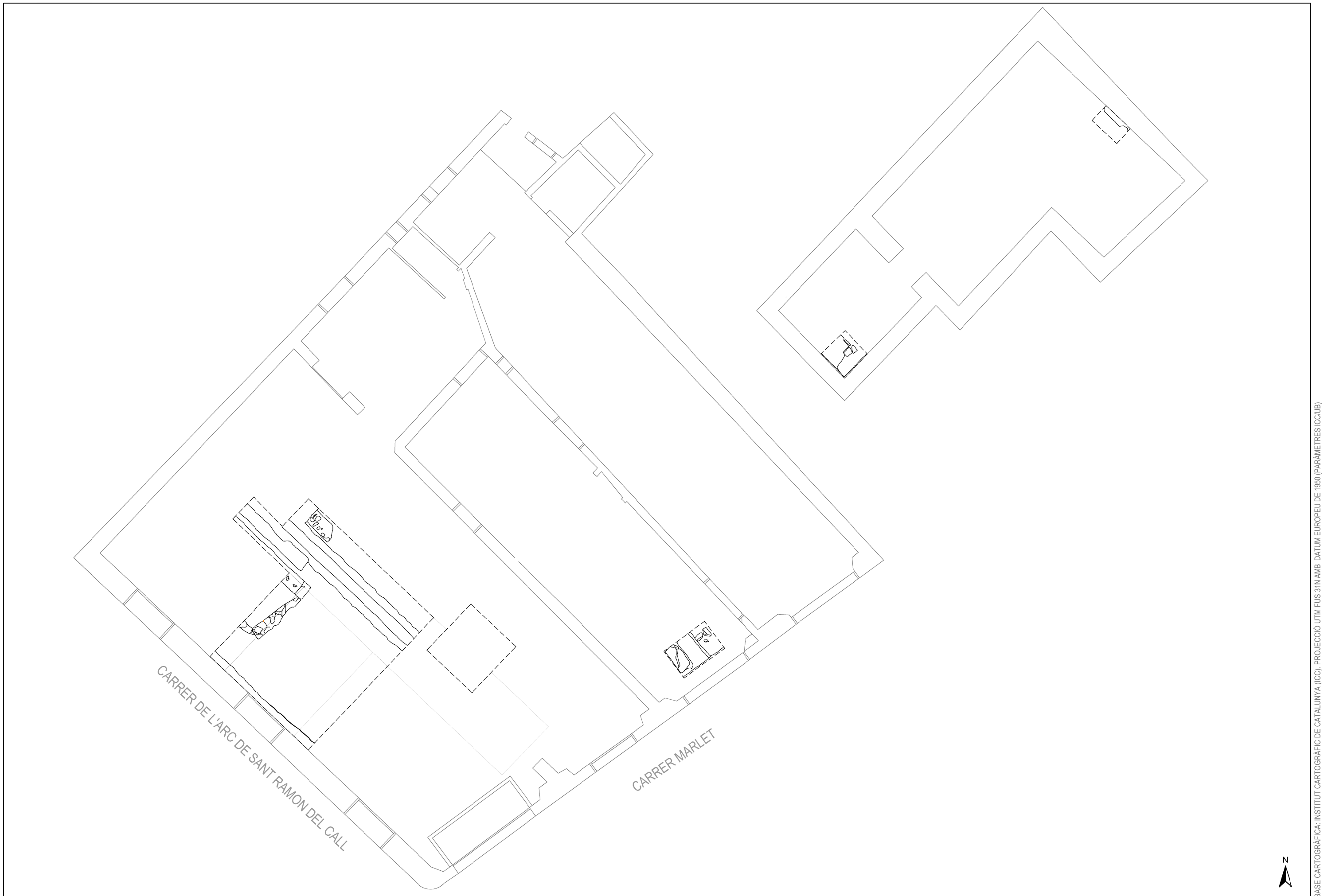

CARRER DE L'ARC DE SANT RAMON DEL CALL

CARRER MARLET



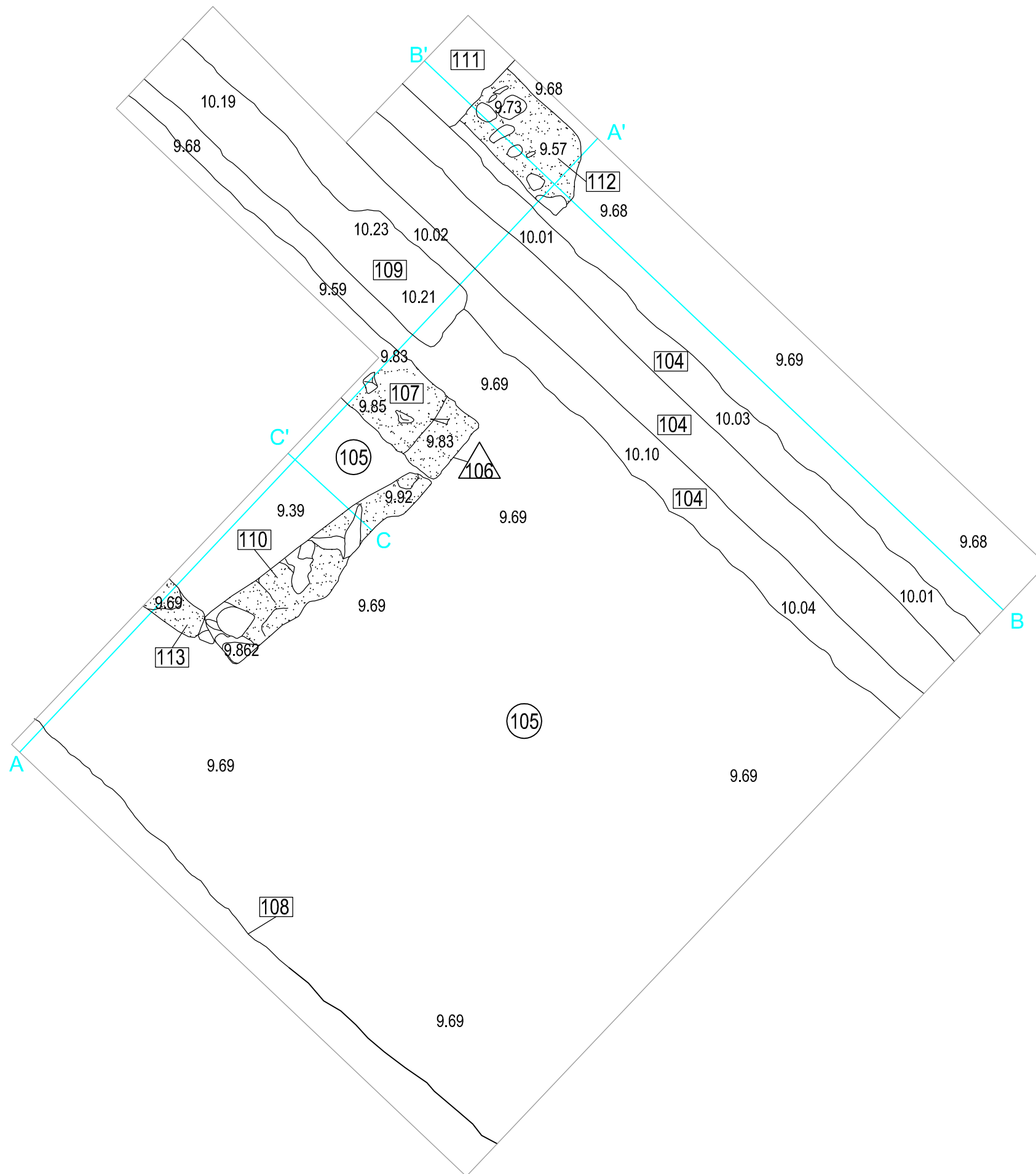

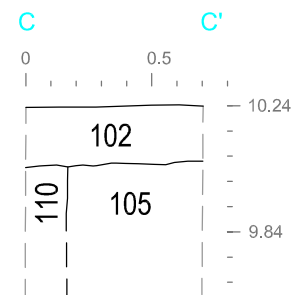
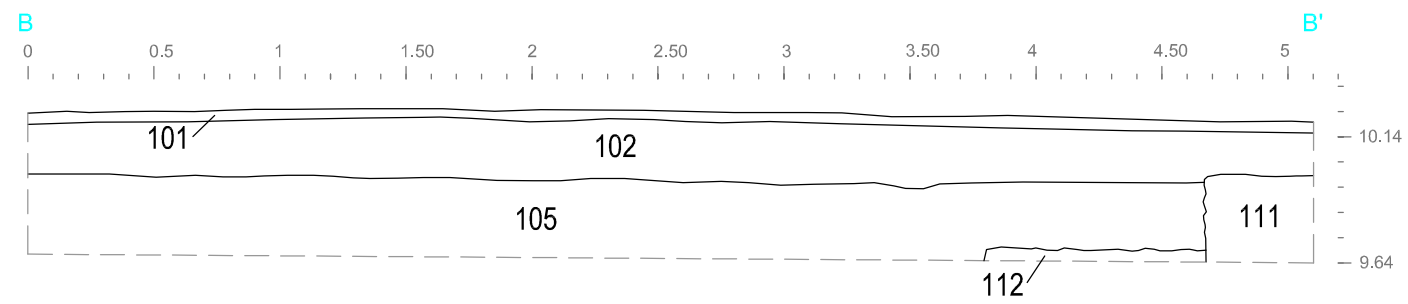
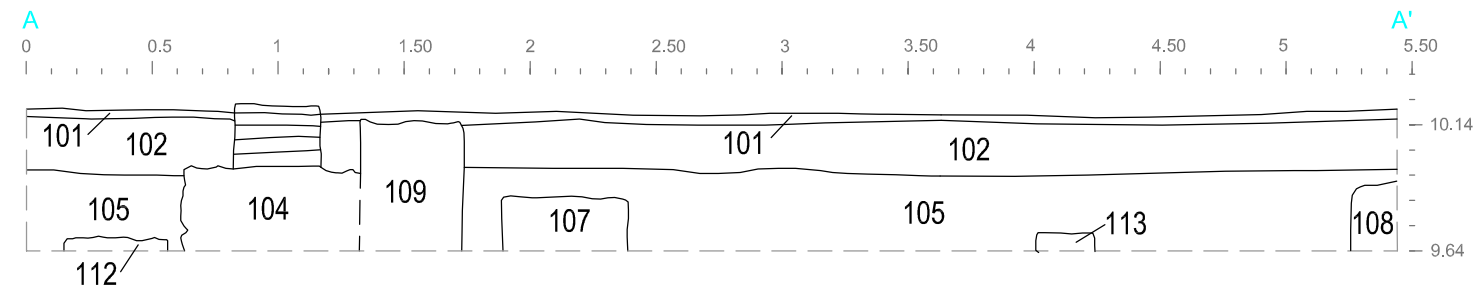

SECTOR 200

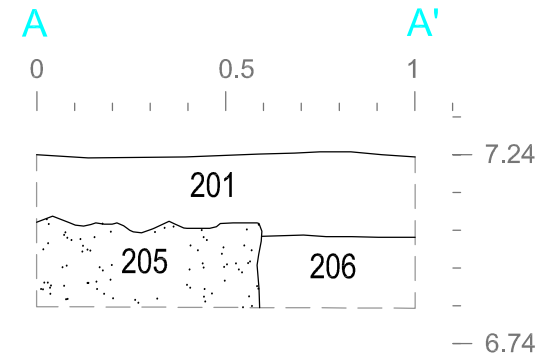
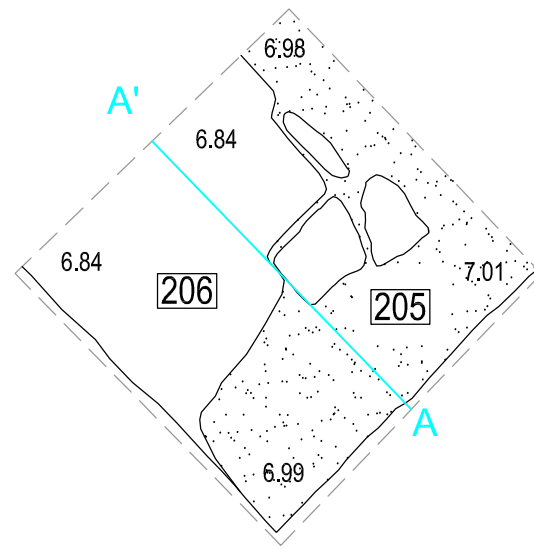

SECTOR 300

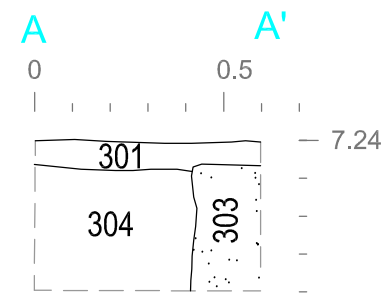
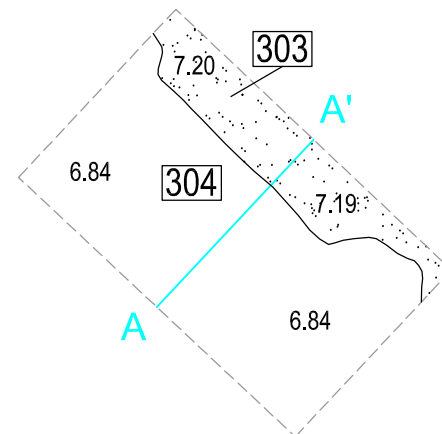

SECTOR 400

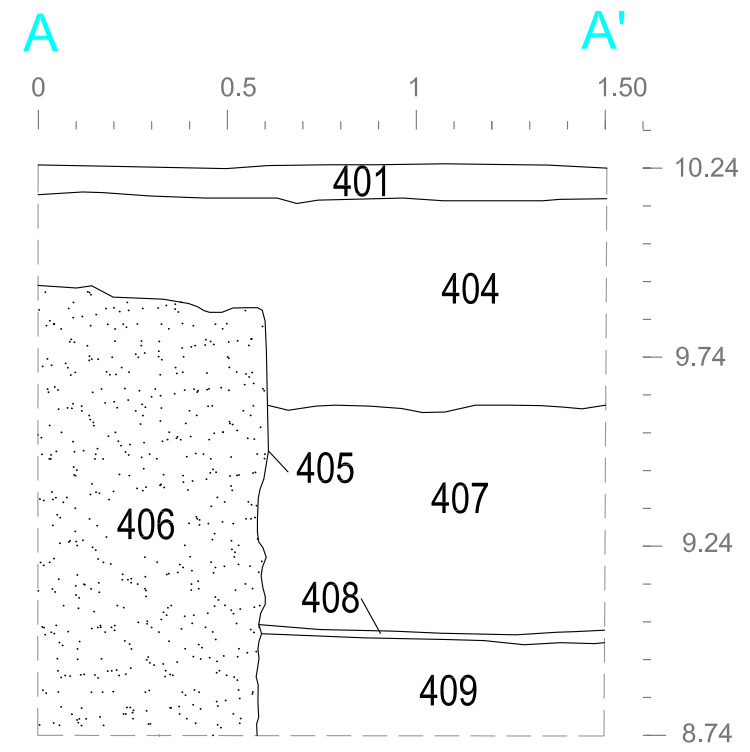
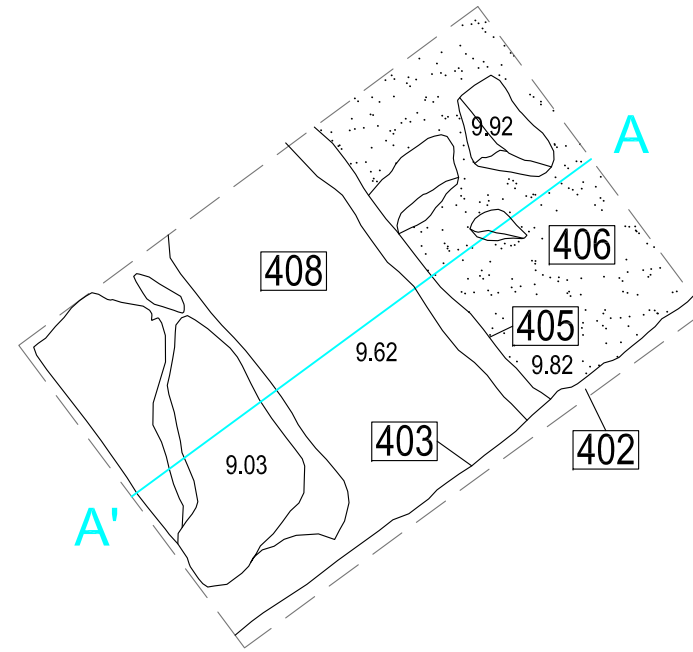

FOSSAT D'ASCENSOR

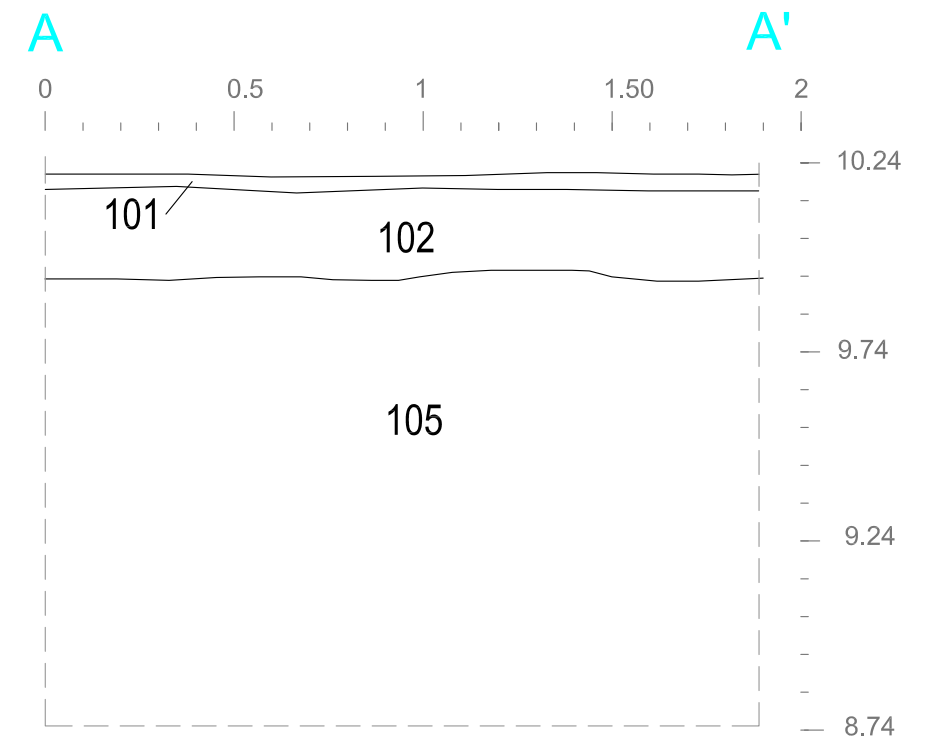
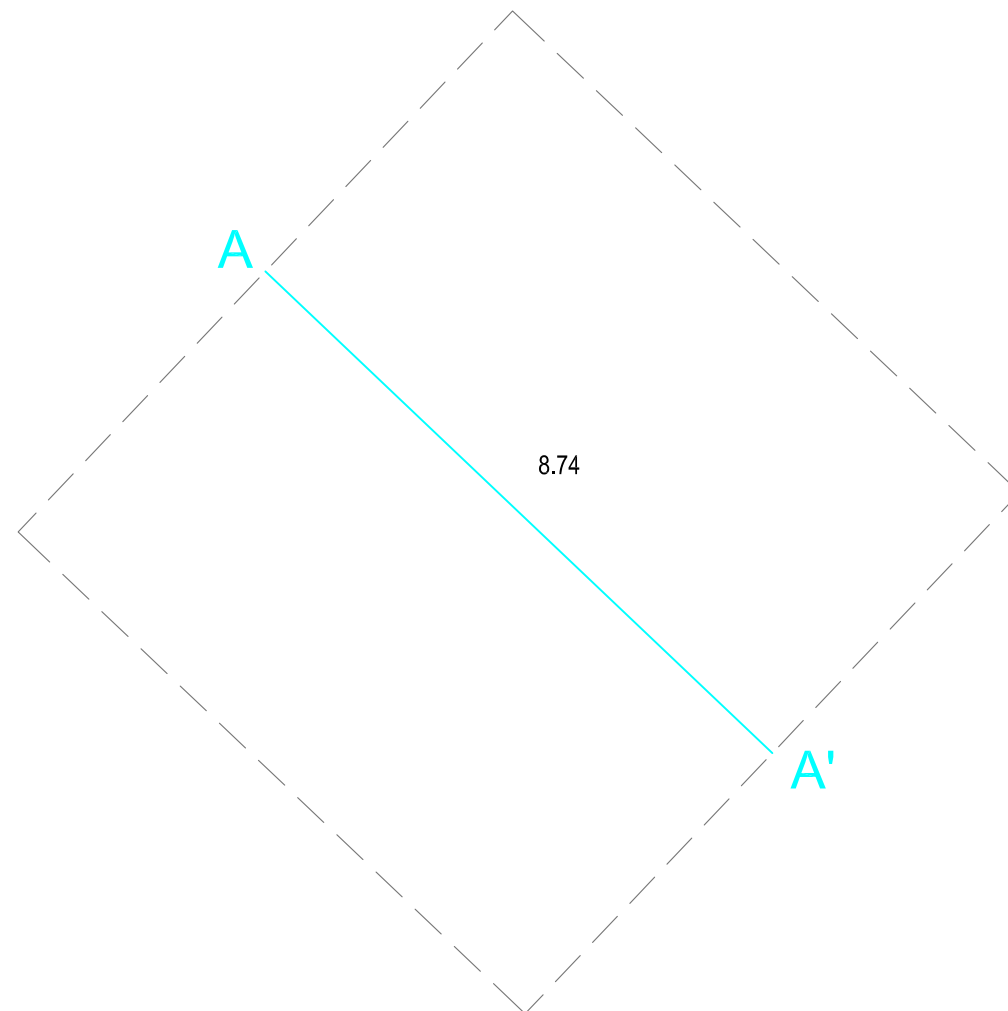

EXCAVACI

| UE | AREA | SECTOR | ÀMBIT | NÚM | FRAGMENTS | CODI | FORMA | TIPOLOGIA | TÈCNICA | PASTA | DECORACIÓ E | DECORACIÓ I | ACABAT E | ACABAT I | CRONOLOGIA | OBSERVACIONS | RESTAURACIÓ | FOTOGRAFIA | DIBUIX | MAGATZEM |
|------|------|--------|-------|-----|-----------|-------|-------|-----------|---------|-------|-------------|-------------|----------|----------|------------|-------------------------------------|-------------|------------|--------|----------|
| 304 | | 300 | | | 2 | 13258 | VO | FOB | TO | AO | | | | | | | | | | |
| 304 | | 300 | | | 4 | 13258 | SF | FOB | TO | AO | | | | | | | | | | |
| 304 | | 300 | | | 3 | 13300 | SF | FTA | TO | AO | | | | | | | | | | |
| 304 | | 300 | | | 1 | 13312 | SF | FTA | TO | AO | | | | | | | | | | |
| 304 | | 300 | | | 1 | 13150 | SF | FIN | TO | AO | | | | | | | | | | |
| | | | | | | | | | | | | | | | | | | | | |
| 105 | | 100 | | | 2 | 14002 | SF | GER | TO | AO | | | | | | GERRA TRANSPORT / EMMAGATZEMATGE | | | | |
| 105 | | 100 | | | 1 | 14002 | SF | FIN | TO | AO | | | | | | | | | | |
| 105 | | 100 | | | 1 | 14255 | SF | PAT | TO | AO | | | VI | XIV | | | | | | |
| 105 | | 100 | | | 1 | 14103 | SF | FOB | TO | AO | | | VI | VI | XVII | | | | | |
| 105 | | 100 | | | 1 | 14003 | VO | PAT | TO | AO | | | | VI | | MARRÓ | | | | |
| | | | | | | | | | | | | | | | | | | | | |
| GT.1 | | - | | | 1 | 14208 | OR | EOR | TO | AO | | | VI | VI | XVI-XVII | GT: sondeig geotècnic | | | | |

| NÚMERO | SECTOR | UE | ORIENTACIÓ | DESCRIPCIÓ |
|--------|--------|---------------|------------|---|
| 1 | 100 | 104, 107, 109 | N-E | La fonamentació del XIX UE.104. Davant seu, els murs UE.109 i UE.107 |
| 2 | 100 | 110, 113, 107 | N-O | Vista general del sector 100. Al fons, les estructures UE.110/UE.113 i UE.107 |
| 3 | 100 | 107, 110, 113 | S-E | Els murs enlluïts UE.113 i UE.110, aquest últim tallat pel mur UE.107 |
| 4 | 100 | 112 | S-O | El mur UE.112 tallat per la fonamentació del segle XIX |
| 5 | 100 | 105 | N-O | Procès d'excavació del nivell 105 dins el fossat de l'ascensor |
| 6 | 200 | 203, 205 | S-E | L'estructura UE.205 tallada per la fonamentació del segle XIX UE.203 |
| 7 | 300 | 303, 304 | N-E | La banquetta de UE.303 i el nivell d'argiles UE.304 |
| 8 | 400 | 406 | S-E | El mur del segle XVII UE.406 |
| 9 | 400 | 402, 406, 408 | N-O | El paviment UE.408 tallat per les fonamentacions UE.402 i UE.406. |

FITXA D'UNITATS ESTRATRIGRÀFIQUES

PUNT D'INTERVENCIÓ ARQUEOLÒGICA

Codi: 108-08

Intervenció: Marlet, 1

U.E:

101

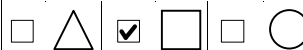

UBICACIÓ:

Sector: 100

Zona:

Cala:

Àmbit:

COTES:

miníma: 0

màxima: 0

Definició:

Paviment rajoles de fang cuit

Consistència:

Criteris de diferenciació:

Superfície:

Color:

Fiabilidad estratigràfica:

COMPONENTS

Geològics:

Orgànics:

Artificials:

rajoles de 30x30

SEQÜÈNCIA FÍSICA

Igual a:

En contacte amb:

Se li adossa:

S'adossa a:

Cobert per:

sup

Cobreix:

102

Tallat per:

Talla:

Reomplert per:

Reomple:

DESCRIPCIÓ

Paviment rajoles de fang cuit

ESTAT DE CONSERVACIÓ

parcial

Data Actuació:

Fitxa revisada per:

Responsable:

Compr. de documentació

Foto

Fitxa

Dibuix

PROCÉS D'EXCAVACIÓdata inici: data final: **INTERPRETACIÓ**

Paviment de rajola dels baixos de l'actual edifici. Cobert per la posterior pavimentació de formigó.

MATERIALS REPRESENTATIUS**REFERENCIA MATERIALS**Fulls d'inventari núm.: **ELEMENTS I CRITERIS DE DATACIÓ**

seqüència estratigràfica

CRONOLOGIA

XIX-XX

OBSERVACIONS**ARXIU****Plantes:**num.: **Seccions-alçats**num.: **Fotografia**diapo: B/ N: Color:

SERVEI D'ARQUEOLOGIA

FITXA D'UNITATS ESTRATIGRÀFIQUES

PUNT D'INTERVENCIÓ ARQUEOLÒGICA

Codi: 108-08

Intervenció: Marlet, 1

U.E:

102

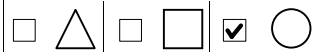

UBICACIÓ:

Sector: 100

Zona:

Cala:

Àmbit:

COTES:

minima: 0

màxima: 0

Definició:

Preparació paviment
101

Superfície:

0

Consistència:

compacta

Color:

grisós

Criteris de diferenciació:

Fiabilidad estratigràfica:

COMPONENTS**Geològics:**

sorres

Orgànics:**Artificials:**

restes material constructiu, morter

SEQÜENCIA FÍSICA

Igual a:

En contacte amb:

Se li adossa:

S'adossa a:

Cobert per:

Cobreix: 103, 105

Tallat per:

Talla:

Reomplert per:

Reomple:

DESCRIPCIÓ

Capa homogènia preparant el paviment de rajola 101.

ESTAT DE CONSERVACIÓ

bo

Data Actuació:

Fitxa revisada per:

Responsable:

Compr. de documentació

 Foto Fitxa Dibuix**PROCÉS D'EXCAVACIÓ**

data inici:

data final:

INTERPRETACIÓ

Capa homogènia preparant el paviment de rajola 101.

| | | | | |
|---|--|--|---|--|
| <p>MATERIALS REPRESENTATIUS</p> | <p>REFERENCIA MATERIALS</p> <p>Fulls d'inventari núm.: <input type="text"/></p> | | | |
| <p>ELEMENTS I CRITERIS DE DATACIÓ</p> <p>seqüència estratigràfica</p> | <p>CRONOLOGIA</p> <p>XIX-XX</p> | | | |
| <p>OBSERVACIONS</p> | | | | |
| <p>ARXIU</p> <table border="1"> <tr> <td data-bbox="209 909 517 1158"> <p>Plantes:</p> <p>num.: <input type="text"/></p> </td> <td data-bbox="544 909 852 1158"> <p>Seccions-alçats</p> <p>num.: <input type="text"/></p> </td> <td data-bbox="879 909 1374 1158"> <p>Fotografia</p> <p>diapo: <input type="text"/></p> <p>B/ N: <input type="text"/></p> <p>Color: <input type="text"/></p> </td> </tr> </table> | | <p>Plantes:</p> <p>num.: <input type="text"/></p> | <p>Seccions-alçats</p> <p>num.: <input type="text"/></p> | <p>Fotografia</p> <p>diapo: <input type="text"/></p> <p>B/ N: <input type="text"/></p> <p>Color: <input type="text"/></p> |
| <p>Plantes:</p> <p>num.: <input type="text"/></p> | <p>Seccions-alçats</p> <p>num.: <input type="text"/></p> | <p>Fotografia</p> <p>diapo: <input type="text"/></p> <p>B/ N: <input type="text"/></p> <p>Color: <input type="text"/></p> | | |

PUNT D'INTERVENCIÓ ARQUEOLÒGICA

Codi: 108-08

Intervenció: Marlet, 1

U.E.:

103

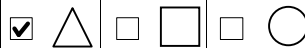
**UBICACIÓ:**

Sector: 100

Zona:

Cala:

Àmbit:

COTES:

mínima:

màxima:

Definició:Rasa constructiva
segle XIX**Consistència:****Criteris de diferenciació:****Superfície:****Color:****Fiabilidad estratigràfica:****COMPONENTS****Geològics:**

Orgànics:

Artificials:

SEQÜÈNCIA FÍSICA

Igual a:

En contacte amb:

Se li adossa:

S'adossa a:

Cobert per: 102

Cobreix:

Tallat per:

Talla: 106, 107, 109, 110, 112,

Reomplert per: 105, 104, 111, 108

Reomple:

DESCRIPCIÓ

Rasa constructiva fonamentació de l'actual edifici del segle XIX. Talla parcialment total l'estratigrafia preexistent.

ESTAT DE CONSERVACIÓ

Data Actuació:

Fitxa revisada per:

Responsable:

Compr. de documentació

Foto

Fitxa

Dibuix

PROCÉS D'EXCAVACIÓ

data inici: data final:

INTERPRETACIÓ

Rasa constructiva fonamentació de l'actual edifici del segle XIX.

MATERIALS REPRESENTATIUS

REFERENCIA MATERIALS

Fulls d'inventari núm.:

ELEMENTS I CRITERIS DE DATACIÓ

seqüència estratigràfica

CRONOLOGIA

XIX

OBSERVACIONS

ARXIU

Plantes:

num.:

Seccions-alçats

num.:

Fotografia

diapo:

B/ N:

Color:

FITXA D'UNITATS ESTRATRIGRÀFIQUES

PUNT D'INTERVENCIÓ ARQUEOLÒGICA

Codi: 108-08

Intervenció: Marlet, 1

U.E:

104



UBICACIÓ:

Sector: 100

Zona:

Cala:

Àmbit:

COTES:

miníma: 0

màxima: 0

Definició:

Riostra fonamentació s. XIX

Consistència:

Criteris de diferenciació:

Superfície:

0

Color:

Fiabilidad estratigràfica:

COMPONENTS

Geològics:

Orgànics:

Artificials:

Morter, maó i pedra variablement treballada

SEQÜÈNCIA FÍSICA

Igual a: 108, 111

En contacte amb:

Se li adossa: 105

S'adossa a:

Cobert per: sup

Cobreix: 109

Tallat per:

Talla:

Reomplert per:

Reomple: 103

DESCRIPCIÓ

Riostra de fonamentació de la construcció del segle XIX. Factura i amplada irregular que oscil·la entorn als 60 cm.

ESTAT DE CONSERVACIÓ

molt bo

Data Actuació:

Fitxa revisada per:

Responsable:

Compr. de documentació

Foto

Fitxa

Dibuix

PROCÉS D'EXCAVACIÓ

data inici: data final:

INTERPRETACIÓ

Riostra de fonamentació de la construcció del segle XIX. Originalment s'alçaria separant el local dels baixos en dos. Al segle XX s'elimina la part aèria substituïnt-la per columnes metàl·liques que recolzen sobre 104 a partir d'una solera de maó.

MATERIALS REPRESENTATIUS**REFERENCIA MATERIALS**

Fulls d'inventari núm.:

ELEMENTS I CRITERIS DE DATACIÓ

seqüència estratigràfica

CRONOLOGIA

XIX

OBSERVACIONS

| |
|--|
| |
|--|

ARXIU**Plantes:**

num.:

Seccions-alçats

num.:

Fotografiadiapo: B/ N: Color:

Institut de **cultura** MUSEU D'HISTÒRIA
DE LA CIUTAT
SERVEI D'ARQUEOLOGIA

FITXA D'UNITATS ESTRATIGRÀFIQUES**PUNT D'INTERVENCIÓ ARQUEOLÒGICA**Codi: Intervenció: **U.E.:**

UBICACIÓ:Sector: Zona: Cala: Àmbit: **COTES:**mínima: màxima:

| | | |
|---|----------------------------------|---|
| Definició: Farciment constructiu segle XIX | Consistència: compacta | Criteris de diferenciació: |
| Superfície: 0 | Color: marró grisós | Fiabilidad estratigràfica: |

COMPONENTS

Geològics:
argiles i sorres

Orgànics:

Artificials:
material constructiu

SEQÜÈNCIA FÍSICA

Igual a:

En contacte amb:

Se li adossa:

S'adossa a: 104

Cobert per: 102

Cobreix: 106, 107, 108, 109, 110, 112

Tallat per:

Talla:

Reomplert per:

Reomple: 103

DESCRIPCIÓ

Nivell constructiu d'argiles i runa associat a la construcció de l'actual edifici del segle XIX. Cobreix totes les estructures prèvies

ESTAT DE CONSERVACIÓ

bo

Data Actuació: **Fitxa revisada per:**

Responsable:

Compr. de documentació

Foto Fitxa Dibuix

PROCÉS D'EXCAVACIÓ

data inici: data final:

INTERPRETACIÓ

Nivell constructiu d'argiles i runa associat a la construcció de l'actual edifici del segle XIX.

MATERIALS REPRESENTATIUS**REFERENCIA MATERIALS**

Fulls d'inventari núm.:

ELEMENTS I CRITERIS DE DATACIÓ

seqüència estratigràfica

CRONOLOGIA

XIX

OBSERVACIONS**ARXIU****Plantes:**

num.:

Seccions-alçats

num.:

Fotografia

diapo:

B/ N:

Color:

FITXA D'UNITATS ESTRATIGRÀFIQUES

PUNT D'INTERVENCIÓ ARQUEOLÒGICA

Codi: 108--08

Intervenció: Marlet, 1

U.E.:

106

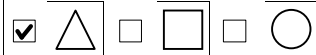

UBICACIÓ:

Sector: 100

Zona:

Cala:

Àmbit:

COTES:

minima: 0

màxima: 0

Definició:

Rasa constructiva del mur 107

Consistència:

Criteris de diferenciació:

Superfície:

0

Color:

Fiabilidad estratigràfica:

COMPONENTS

Geològics:

Orgànics:

Artificials:

SEQÜÈNCIA FÍSICA

Igual a:

En contacte amb:

Se li adossa:

S'adossa a:

Cobert per: 105

Cobreix:

Tallat per: 103

Talla: 112

Reomplert per: 107

Reomple:

DESCRIPCIÓ

Rasa constructiva del mur 107

ESTAT DE CONSERVACIÓ

parcial

| | |
|--|---|
| Data Actuació: <input type="text"/> | Fitxa revisada per: <input type="text"/> |
| Responsable: <input type="text"/> | Compr. de documentació <input type="checkbox"/> Foto <input type="checkbox"/> Fitxa <input type="checkbox"/> Dibuix |

| |
|---|
| PROCÉS D'EXCAVACIÓ |
| data inici: <input type="text"/> data final: <input type="text"/> |

| |
|--|
| INTERPRETACIÓ |
| Rasa constructiva del mur 107. Talla el mur enlluït medieval 112 i, a l'hora, és tallada per la construcció del segle XIX. |

| |
|---------------------------------|
| MATERIALS REPRESENTATIUS |
| <input type="text"/> |

| |
|---|
| REFERENCIA MATERIALS |
| Fulls d'inventari núm.: <input type="text"/> |

| |
|---------------------------------------|
| ELEMENTS I CRITERIS DE DATACIÓ |
| seqüència estratigràfica |

| |
|-------------------|
| CRONOLOGIA |
| XVIII |

| |
|----------------------|
| OBSERVACIONS |
| <input type="text"/> |

ARXIU

| | | |
|--|---|---|
| Plantes: num.: <input type="text" value="0"/> | Seccions-alçats num.: <input type="text" value="0"/> | Fotografia diapo: <input type="text" value="0"/> B/ N: <input type="text" value="0"/> Color: <input type="text" value="0"/> |
|--|---|---|

Ajuntament  de Barcelona

Institut de cultura: MUSEU D'HISTÒRIA DE LA CIUTAT
SERVEI D'ARQUEOLOGIA

FITXA D'UNITATS ESTRATRIGRÀFIQUES

| | | |
|---|--|--|
| PUNT D'INTERVENCIÓ ARQUEOLÒGICA Codi: <input type="text" value="108-08"/> Intervenció: <input type="text" value="Marlet, 1"/> | U.E.: <input type="text" value="107"/> <input type="checkbox"/> <input type="checkbox"/> <input checked="" type="checkbox"/> <input type="checkbox"/> <input type="checkbox"/> <input type="checkbox"/> | |
| UBICACIÓ: Sector: <input type="text" value="100"/> Zona: <input type="text"/> Cala: <input type="text"/> Àmbit: <input type="text"/> | COTES: mínima: <input type="text" value="0"/> màxima: <input type="text" value="0"/> | |
| Definició: <input type="text" value="Mur segle XVIII"/> Superfície: <input type="text" value="0"/> | Consistència: <input type="text"/> Color: <input type="text"/> | Criteris de diferenciació: <input type="text"/> Fiabilidad estratigràfica: <input type="text"/> |

COMPONENTS**Geològics:****Orgànics:****Artificials:**

pedra variablement treballada, maó i morter

SEQÜÈNCIA FÍSICA

Igual a:

En contacte amb:

Se li adossa:

S'adossa a:

Cobert per:

105

Cobreix:

Tallat per:

103

Talla:

Reomplert per:

Reomple:

106

DESCRIPCIÓ

Mur amb molt morter blanc, robust. Tallat al segle XIX

ESTAT DE CONSERVACIÓ

parcial

Data Actuació:

Fitxa revisada per:

Responsable:

Compr. de documentació

Foto

Fitxa

Dibuix

PROCÉS D'EXCAVACIÓ

data inici:

data final:

INTERPRETACIÓ

Mur que situem al segle XVIII per les característiques del seu parament. Corresponent a les reformes sobre l'edifici del XVII.

| | | | | |
|---|--|--|---|--|
| <p>MATERIALS REPRESENTATIUS</p> | <p>REFERENCIA MATERIALS</p> <p>Fulls d'inventari núm.: <input type="text"/></p> | | | |
| <p>ELEMENTS I CRITERIS DE DATACIÓ</p> <p>parament</p> | <p>CRONOLOGIA</p> <p>XVIII</p> | | | |
| <p>OBSERVACIONS</p> | | | | |
| <p>ARXIU</p> <table border="1"> <tr> <td data-bbox="207 929 518 1142"> <p>Plantes:</p> <p>num.: <input type="text"/></p> </td> <td data-bbox="534 929 853 1142"> <p>Seccions-alçats</p> <p>num.: <input type="text"/></p> </td> <td data-bbox="869 929 1372 1142"> <p>Fotografia</p> <p>diapo: <input type="text"/></p> <p>B/ N: <input type="text"/></p> <p>Color: <input type="text"/></p> </td> </tr> </table> | | <p>Plantes:</p> <p>num.: <input type="text"/></p> | <p>Seccions-alçats</p> <p>num.: <input type="text"/></p> | <p>Fotografia</p> <p>diapo: <input type="text"/></p> <p>B/ N: <input type="text"/></p> <p>Color: <input type="text"/></p> |
| <p>Plantes:</p> <p>num.: <input type="text"/></p> | <p>Seccions-alçats</p> <p>num.: <input type="text"/></p> | <p>Fotografia</p> <p>diapo: <input type="text"/></p> <p>B/ N: <input type="text"/></p> <p>Color: <input type="text"/></p> | | |

| | | | |
|--|-----------------------------|--|--|
| PUNT D'INTERVENCIÓ ARQUEOLÒGICA | | U.E.: | |
| Codi: <input type="text" value="108--08"/> | | <input type="text" value="108"/> | |
| Intervenció: <input type="text" value="Marlet, 1"/> | | <input type="checkbox"/> <input type="checkbox"/> <input checked="" type="checkbox"/> <input type="checkbox"/> <input type="checkbox"/> <input type="checkbox"/> | |
| UBICACIÓ: | | COTES: | |
| Sector: <input type="text" value="100"/> | Zona: <input type="text"/> | miníma: <input type="text" value="0"/> | |
| Cala: <input type="text"/> | Àmbit: <input type="text"/> | màxima: <input type="text" value="0"/> | |
| Definició: Consistència: Criteris de diferenciació: | | | |
| <input type="text" value="Fonamentació s.XIX c/ Arc St. Ramon"/> | | <input type="text"/> | |
| Superfície: | | Fiabilidad estratigràfica: | |
| <input type="text" value="0"/> | | <input type="text"/> | |
| Color: | | <input type="text"/> | |
| <input type="text"/> | | <input type="text"/> | |
| COMPONENTS | | SEQÜÈNCIA FÍSICA | |
| Geològics: | | Igual a: <input type="text" value="104, 111"/> | |
| <input type="text"/> | | En contacte amb: <input type="text"/> | |
| Orgànics: | | Se li adossa: <input type="text" value="105"/> | |
| <input type="text"/> | | S'adossa a: <input type="text"/> | |
| Artificials: | | Cobert per: <input type="text"/> | |
| <input type="text" value="Morter, maó i pedra variablement treballada"/> | | Cobreix: <input type="text"/> | |
| | | Tallat per: <input type="text"/> | |
| | | Talla: <input type="text"/> | |
| | | Reomplert per: <input type="text"/> | |
| | | Reomple: <input type="text" value="103"/> | |
| DESCRIPCIÓ | | ESTAT DE CONSERVACIÓ | |
| <input type="text" value="Riostra de fonamentació de la construcció del segle XIX."/> | | <input type="text" value="bo"/> | |
| Data Actuació: <input type="text"/> | | Fitxa revisada per: <input type="text"/> | |
| Responsable: <input type="text"/> | | Compr. de documentació | |
| | | <input type="checkbox"/> Foto <input type="checkbox"/> Fitxa <input type="checkbox"/> Dibuix | |

PROCÉS D'EXCAVACIÓ

data inici: data final:

INTERPRETACIÓ

Riostra de fonamentació de la construcció del segle XIX.

MATERIALS REPRESENTATIUS

REFERENCIA MATERIALS

Fulls d'inventari núm.:

ELEMENTS I CRITERIS DE DATACIÓ

seqüència estratigràfica

CRONOLOGIA

XIX

OBSERVACIONS

ARXIU

Plantes:

num.: 0

Seccions-alçats

num.: 0

Fotografia

diapo: 0

B/ N: 0

Color: 0

FITXA D'UNITATS ESTRATRIGRÀFIQUES

PUNT D'INTERVENCIÓ ARQUEOLÒGICA

Codi: 108--08

Intervenció: Marlet, 1

U.E:

109



UBICACIÓ:

Sector: 100

Zona:

Cala:

Àmbit:

COTES:

miníma: 0

màxima: 0

Definició:

Mur fase segle XVII

Consistència:

Criteris de diferenciació:

Superfície:

0

Color:

Fiabilidad estratigràfica:

COMPONENTS

Geològics:

Orgànics:

Artificials:

Carreus ben treballats junt amb pedra poc escairada, morter sorrenc blanquinós

SEQÜÈNCIA FÍSICA

Igual a:

En contacte amb:

Se li adossa: 104

S'adossa a:

Cobert per: 104, 105

Cobreix:

Tallat per: 103

Talla:

Reomplert per:

Reomple:

DESCRIPCIÓ

Mur tallat al segle XIX i parcialment cobert per la riostra 104. Clarament diferenciable del mur 107 (s.XVIII).

ESTAT DE CONSERVACIÓ

molt parcial

Data Actuació: Fitxa revisada per: Responsable: **Compr. de documentació**

Foto

Fitxa

Dibuix

PROCÉS D'EXCAVACIÓdata inici: data final: **INTERPRETACIÓ**

La seqüència estratigràfica i el parament constructiu ens fan situar-lo al segle XVII. Conjunt de l'edificació prèvia a l'actual.

MATERIALS REPRESENTATIUS**REFERENCIA MATERIALS**Fulls d'inventari núm.: **ELEMENTS I CRITERIS DE DATACIÓ**

seqüència estratigràfica i parament constructiu

CRONOLOGIA

XVII

OBSERVACIONS

| |
|--|
| |
|--|

ARXIU**Plantes:**

num.:

Seccions-alçats

num.:

Fotografiadiapo: B/ N: Color:

Institut de **cultura** MUSEU D'HISTÒRIA
DE LA CIUTAT
SERVEI D'ARQUEOLOGIA

FITXA D'UNITATS ESTRATIGRÀFIQUES**PUNT D'INTERVENCIÓ ARQUEOLÒGICA**Codi: Intervenció: **U.E.:**

UBICACIÓ:Sector: Zona: Cala: Àmbit: **COTES:**mínima: màxima:

| | | |
|---|--------------------------|---------------------------------------|
| Definició: Mur medieval enlluït | Consistència: | Criteris de diferenciació: |
| Superfície: 0 | Color: | Fiabilidad estratigràfica: |

COMPONENTS

Geològics:

Orgànics:

Artificials:
pedra variablement treballada, morter argilós ataronjat. Enlluït de calç

SEQÜÈNCIA FÍSICA

Igual a:

En contacte amb:

Se li adossa: 105

S'adossa a:

Cobert per: 102

Cobreix:

Tallat per: 103, 107

Talla:

Reomplert per:

Reomple:

DESCRIPCIÓ

Mur escapçat fet amb pedra de petit tamany variablement treballada i lligada amb morter ataronjat de poca duresa. Interior enlluït amb calç. Tallat pel mur del XVIII 107.

ESTAT DE CONSERVACIÓ

parcial

Data Actuació: **Fitxa revisada per:**

Responsable:

Compr. de documentació

Foto Fitxa Dibuix

PROCÉS D'EXCAVACIÓ

data inici: data final:

INTERPRETACIÓ

Petit mur amb morter d'argila poc consistent tallat per la fase del XIX i del XVIII. Per la seva factura tècnica i la seqüència estratigràfica podria ser de cronologia baixmedieval.

MATERIALS REPRESENTATIUS

REFERENCIA MATERIALS

Fulls d'inventari núm.:

ELEMENTS I CRITERIS DE DATACIÓ

parament constructiu

CRONOLOGIA

baixmedieval?

OBSERVACIONS

ARXIU

Plantes:

num.:

Seccions-alçats

num.:

Fotografia

diapo:

B/ N:

Color:

FITXA D'UNITATS ESTRATIGRÀFIQUES

PUNT D'INTERVENCIÓ ARQUEOLÒGICA

Codi: 108--08

Intervenció: Marlet, 1

U.E.:

111

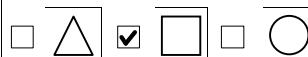

UBICACIÓ:

Sector: 100

Zona:

Cala:

Àmbit:

COTES:

minima: 0

màxima: 0

Definició:

Mur fonamentació XIX

Consistència:

Criteris de diferenciació:

Superfície:

0

Color:

Fiabilidad estratigràfica:

COMPONENTS

Geològics:

Orgànics:

Artificials:

Morter, maó i pedra variablement treballada

SEQÜÈNCIA FÍSICA

Igual a: 104, 108

En contacte amb:

Se li adossa:

S'adossa a:

Cobert per: 105

Cobreix:

Tallat per:

Talla:

Reomplert per:

Reomple: 103

DESCRIPCIÓ

Riostra de fonamentació de la construcció del segle XIX.

ESTAT DE CONSERVACIÓ

bo

| | |
|--|---|
| Data Actuació: <input type="text"/> | Fitxa revisada per: <input type="text"/> |
| Responsable: <input type="text"/> | Compr. de documentació <input type="checkbox"/> Foto <input type="checkbox"/> Fitxa <input type="checkbox"/> Dibuix |

PROCÉS D'EXCAVACIÓ

data inici: data final:

INTERPRETACIÓ

Riostra de fonamentació de la construcció del segle XIX. Serveix també de tancament del soterrani.

MATERIALS REPRESENTATIUS

REFERENCIA MATERIALS

Fulls d'inventari núm.:

ELEMENTS I CRITERIS DE DATACIÓ

seqüència estratigràfica

CRONOLOGIA

XIX

OBSERVACIONS

ARXIU

| | | |
|--|---|---|
| Plantes: num.: <input type="text" value="0"/> | Seccions-alçats num.: <input type="text" value="0"/> | Fotografia diapo: <input type="text" value="0"/> B/ N: <input type="text" value="0"/> Color: <input type="text" value="0"/> |
|--|---|---|

Institut de cultura: MUSEU D'HISTÒRIA DE LA CIUTAT
SERVEI D'ARQUEOLOGIA

FITXA D'UNITATS ESTRATRIGRÀFIQUES

| | | |
|---|--|---|
| PUNT D'INTERVENCIÓ ARQUEOLÒGICA Codi: <input type="text" value="108-08"/> Intervenció: <input type="text" value="Marlet, 1"/> | U.E.: <input type="text" value="112"/> <input type="checkbox"/> <input type="checkbox"/> <input checked="" type="checkbox"/> <input type="checkbox"/> <input type="checkbox"/> <input type="checkbox"/> | |
| UBICACIÓ: Sector: <input type="text" value="100"/> Zona: <input type="text"/> Cala: <input type="text"/> Àmbit: <input type="text"/> | COTES: mínima: <input type="text" value="0"/> màxima: <input type="text" value="0"/> | |
| Definició: <input type="text" value="Mur medieval"/> | Consistència: <input type="text"/> | Criteris de diferenciació: <input type="text"/> |
| Superfície: <input type="text" value="0"/> | Color: <input type="text"/> | Fiabilidad estratigràfica: <input type="text"/> |

COMPONENTS**Geològics:****Orgànics:****Artificials:****SEQÜÈNCIA FÍSICA**Igual a: En contacte amb: Se li adossa: S'adossa a: Cobert per: Cobreix: Tallat per: Talla: Reomplert per: Reomple: **DESCRIPCIÓ**

Petit mur amb morter d'argila poc consistent tallat per la fase del XIX.

ESTAT DE CONSERVACIÓ

molt parcial

Data Actuació: Fitxa revisada per: Responsable: **Compr. de documentació** Foto Fitxa Dibuix**PROCÉS D'EXCAVACIÓ**data inici: data final: **INTERPRETACIÓ**

Petit mur amb morter d'argila poc consistent tallat per la fase del XIX. Per la seva factura tècnica i la seqüència estratigràfica el situem en cronologia medieval.

| | | | | |
|---|--|--|---|--|
| <p>MATERIALS REPRESENTATIUS</p> | <p>REFERENCIA MATERIALS</p> <p>Fulls d'inventari núm.: <input type="text"/></p> | | | |
| <p>ELEMENTS I CRITERIS DE DATACIÓ</p> <p>seqüència estratigràfica i parament constructiu</p> | <p>CRONOLOGIA</p> <p>medieval</p> | | | |
| <p>OBSERVACIONS</p> | | | | |
| <p style="text-align: center;">ARXIU</p> <table border="1"> <tr> <td data-bbox="236 931 517 1137"> <p>Plantes:</p> <p>num.: <input type="text" value="0"/></p> </td> <td data-bbox="549 931 855 1137"> <p>Seccions-alçats</p> <p>num.: <input type="text" value="0"/></p> </td> <td data-bbox="879 931 1351 1137"> <p>Fotografia</p> <p>diapo: <input type="text" value="0"/></p> <p>B/ N: <input type="text" value="0"/></p> <p>Color: <input type="text" value="0"/></p> </td> </tr> </table> | | <p>Plantes:</p> <p>num.: <input type="text" value="0"/></p> | <p>Seccions-alçats</p> <p>num.: <input type="text" value="0"/></p> | <p>Fotografia</p> <p>diapo: <input type="text" value="0"/></p> <p>B/ N: <input type="text" value="0"/></p> <p>Color: <input type="text" value="0"/></p> |
| <p>Plantes:</p> <p>num.: <input type="text" value="0"/></p> | <p>Seccions-alçats</p> <p>num.: <input type="text" value="0"/></p> | <p>Fotografia</p> <p>diapo: <input type="text" value="0"/></p> <p>B/ N: <input type="text" value="0"/></p> <p>Color: <input type="text" value="0"/></p> | | |

| | | | |
|---|-----------------------------|--|--|
| PUNT D'INTERVENCIÓ ARQUEOLÒGICA | | U.E.: | |
| Codi: <input type="text" value="108--08"/> | | <input type="text" value="113"/> | |
| Intervenció: <input type="text" value="Marlet, 1"/> | | <input type="checkbox"/> <input type="checkbox"/> <input checked="" type="checkbox"/> <input type="checkbox"/> <input type="checkbox"/> <input type="checkbox"/> | |
| UBICACIÓ: | | COTES: | |
| Sector: <input type="text" value="100"/> | Zona: <input type="text"/> | miníma: <input type="text" value="0"/> | |
| Cala: <input type="text"/> | Àmbit: <input type="text"/> | màxima: <input type="text" value="0"/> | |
| Definició: Consistència: Criteris de diferenciació: | | | |
| <input type="text" value="Mur igual a UE.110"/> | | <input type="text"/> | |
| Superfície: Color: Fiabilidad estratigràfica: | | | |
| <input type="text" value="0"/> | | <input type="text"/> | |
| COMPONENTS | | SEQÜÈNCIA FÍSICA | |
| Geològics: | | Igual a: <input type="text" value="110"/> | |
| <input type="text"/> | | En contacte amb: <input type="text"/> | |
| Orgànics: | | Se li adossa: <input type="text" value="105"/> | |
| <input type="text"/> | | S'adossa a: <input type="text"/> | |
| Artificials: | | Cobert per: <input type="text" value="102"/> | |
| <input type="text" value="pedra variablement treballada, morter argilós ataronjat. Enlluït de calç"/> | | Cobreix: <input type="text"/> | |
| | | Tallat per: <input type="text"/> | |
| | | Talla: <input type="text"/> | |
| | | Reomplert per: <input type="text"/> | |
| | | Reomple: <input type="text"/> | |
| DESCRIPCIÓ | | ESTAT DE CONSERVACIÓ | |
| <input type="text" value="Mur escapçat fet amb pedra de petit tamany variablement treballada i lligada amb morter ataronjat de poca duresa. Interior enlluït amb calç. Tallat pel mur del XVIII 107."/> | | <input type="text" value="parcial"/> | |
| Data Actuació: <input type="text"/> | | Fitxa revisada per: <input type="text"/> | |
| Responsable: <input type="text"/> | | Compr. de documentació | |
| | | <input type="checkbox"/> Foto <input type="checkbox"/> Fitxa <input type="checkbox"/> Dibuix | |

PROCÉS D'EXCAVACIÓdata inici: data final: **INTERPRETACIÓ**

Petit mur amb morter d'argila poc consistent tallat per la fase del XIX i del XVIII. Per la seva factura tècnica i la seqüència estratigràfica podria ser de cronologia baixmedieval.

MATERIALS REPRESENTATIUS**REFERENCIA MATERIALS**Fulls d'inventari núm.: **ELEMENTS I CRITERIS DE DATACIÓ**

parament constructiu

CRONOLOGIA

baixmedieval?

OBSERVACIONS**ARXIU****Plantes:**

num.:

Seccions-alçats

num.:

Fotografiadiapo: B/ N: Color:

FITXA D'UNITATS ESTRATRIGRÀFIQUES

PUNT D'INTERVENCIÓ ARQUEOLÒGICA

Codi: 108--08

Intervenció: Marlet, 1

U.E.:

201



UBICACIÓ:

Sector: 200

Zona:

Cala:

Àmbit:

COTES:

miníma: 0

màxima: 0

Definició:

Preparació paviment rajoles

Consistència:

dura

Criteris de diferenciació:

Superfície:

0

Color:

blanquinós

Fiabilidad estratigràfica:

COMPONENTS

Geològics:

Orgànics:

Artificials:

morter de calç i sorres

SEQÜÈNCIA FÍSICA

Igual a:

En contacte amb:

Se li adossa:

S'adossa a: 203

Cobert per: sup

Cobreix: 202, 204, 205, 206

Tallat per:

Talla:

Reomplert per:

Reomple:

DESCRIPCIÓ

Capa de morter com a preparació paviment de rajoles

ESTAT DE CONSERVACIÓ

bo

Data Actuació:

Fitxa revisada per:

Responsable:

Compr. de documentació

Foto

Fitxa

Dibuix

PROCÉS D'EXCAVACIÓ

data inici:

data final:

INTERPRETACIÓ

Capa de morter com a preparació del paviment de rajoles del soterrani.

MATERIALS REPRESENTATIUS**REFERENCIA MATERIALS**

Fulls d'inventari núm.:

ELEMENTS I CRITERIS DE DATACIÓ

seqüència estratigràfica i parament constructiu

CRONOLOGIA

XIX-XX

OBSERVACIONS

| |
|--|
| |
|--|

ARXIU**Plantes:**

num.:

| | |
|--|---|
| | 0 |
|--|---|

Seccions-alçats

num.:

| | |
|--|---|
| | 0 |
|--|---|

Fotografiadiapo: B/ N: Color: Ajuntament  de Barcelona

Institut de **cultura** MUSEU D'HISTÒRIA
DE LA CIUTAT
SERVEI D'ARQUEOLOGIA

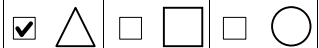
FITXA D'UNITATS ESTRATRIGRÀFIQUES**PUNT D'INTERVENCIÓ ARQUEOLÒGICA**Codi: Intervenció: **U.E.:****UBICACIÓ:**Sector: Zona: Cala: Àmbit: **COTES:**mínima: màxima:

| | | |
|--|--|---|
| Definició: Rasa fonamentació s. XIX | Consistència: <input type="text"/> | Criteris de diferenciació: <input type="text"/> |
| Superfície: <input type="text" value="0"/> | Color: <input type="text"/> | Fiabilidad estratigràfica: <input type="text"/> |

COMPONENTS

Geològics:

Orgànics:

Artificials:

SEQÜÈNCIA FÍSICA

Igual a:

En contacte amb:

Se li adossa:

S'adossa a:

Cobert per:

Cobreix:

Tallat per:

Talla:

Reomplert per:

Reomple:

DESCRIPCIÓ

Rasa constructiva de la fonamentació del soterrani de l'edifici del segle XIX.

ESTAT DE CONSERVACIÓ

bo

Data Actuació: **Fitxa revisada per:**

Responsable:

Compr. de documentació

Foto Fitxa Dibuix

PROCÉS D'EXCAVACIÓ

data inici: **data final:**

INTERPRETACIÓ

Rasa constructiva de la fonamentació del soterrani de l'edifici del segle XIX.

MATERIALS REPRESENTATIUS**REFERENCIA MATERIALS**

Fulls d'inventari núm.:

ELEMENTS I CRITERIS DE DATACIÓ

seqüència estratigràfica

CRONOLOGIA

XIX

OBSERVACIONS**ARXIU****Plantes:**

num.:

Seccions-alçats

num.:

Fotografia

diapo:

B/ N:

Color:

FITXA D'UNITATS ESTRATIGRÀFIQUES

PUNT D'INTERVENCIÓ ARQUEOLÒGICA

Codi: 108--08

Intervenció: Marlet, 1

U.E.:

203



UBICACIÓ:

Sector: 200

Zona:

Cala:

Àmbit:

COTES:

minima: 0

màxima: 0

Definició:

mur fonamentació s.XIX

Consistència:

Criteris de diferenciació:

Superfície:

0

Color:

Fiabilidad estratigràfica:

COMPONENTS

Geològics:

Orgànics:

Artificials:

Morter, maó i pedra variablement treballada

SEQÜÈNCIA FÍSICA

Igual a:

En contacte amb:

Se li adossa:

S'adossa a: 201

Cobert per:

Cobreix:

Tallat per:

Talla:

Reomplert per:

Reomple: 202

DESCRIPCIÓ

mur fonamentació del soterrani de l'edifici del s.XIX

ESTAT DE CONSERVACIÓ

bo

| | |
|--|---|
| Data Actuació: <input type="text"/> | Fitxa revisada per: <input type="text"/> |
| Responsable: <input type="text"/> | Compr. de documentació <input type="checkbox"/> Foto <input type="checkbox"/> Fitxa <input type="checkbox"/> Dibuix |

| |
|---|
| PROCÉS D'EXCAVACIÓ |
| data inici: <input type="text"/> data final: <input type="text"/> |

| |
|---|
| INTERPRETACIÓ |
| mur fonamentació del soterrani de l'edifici del s.XIX |

| |
|---------------------------------|
| MATERIALS REPRESENTATIUS |
| <input type="text"/> |

| |
|---|
| REFERENCIA MATERIALS |
| Fulls d'inventari núm.: <input type="text"/> |

| |
|---------------------------------------|
| ELEMENTS I CRITERIS DE DATACIÓ |
| seqüència estratigràfica |

| |
|-------------------|
| CRONOLOGIA |
| XIX |

| |
|----------------------|
| OBSERVACIONS |
| <input type="text"/> |

ARXIU

| | | |
|--|---|---|
| Plantes: num.: <input type="text" value="0"/> | Seccions-alçats num.: <input type="text" value="0"/> | Fotografia diapo: <input type="text" value="0"/> B/ N: <input type="text" value="0"/> Color: <input type="text" value="0"/> |
|--|---|---|

Institut de **cultura**: MUSEU D'HISTÒRIA
DE LA CIUTAT
SERVEI D'ARQUEOLOGIA

FITXA D'UNITATS ESTRATRIGRÀFIQUES

| | | |
|---|--|--|
| PUNT D'INTERVENCIÓ ARQUEOLÒGICA Codi: <input type="text" value="108-08"/> Intervenció: <input type="text" value="Marlet, 1"/> | U.E.: <input type="text" value="204"/> <input checked="" type="checkbox"/> <input type="checkbox"/> <input type="checkbox"/> <input type="checkbox"/> <input type="checkbox"/> <input type="checkbox"/> | |
| UBICACIÓ: Sector: <input type="text" value="200"/> Zona: <input type="text"/> Cala: <input type="text"/> Àmbit: <input type="text"/> | COTES: mínima: <input type="text" value="0"/> màxima: <input type="text" value="0"/> | |
| Definició: <input type="text" value="Rasa constructiva de 205"/> Superfície: <input type="text" value="0"/> | Consistència: <input type="text"/> Color: <input type="text"/> | Criteris de diferenciació: <input type="text"/> Fiabilidad estratigràfica: <input type="text"/> |

COMPONENTS**Geològics:****Orgànics:****Artificials:****SEQÜÈNCIA FÍSICA**

Igual a:

En contacte amb:

Se li adossa:

S'adossa a:

Cobert per: 201

Cobreix:

Tallat per: 202

Talla:

Reomplert per: 205

Reomple:

DESCRIPCIÓ

Rasa constructiva de 205 (possible pou del segle XVII). Tallat per la construcció del XIX.

ESTAT DE CONSERVACIÓ

parcial

Data Actuació:

Fitxa revisada per:

Responsable:

Compr. de documentació

Foto

Fitxa

Dibuix

PROCÉS D'EXCAVACIÓ

data inici:

data final:

INTERPRETACIÓ

rasa constructiva del que sembla un pou (205)

| | | | | |
|---|--|--|---|--|
| <p>MATERIALS REPRESENTATIUS</p> | <p>REFERENCIA MATERIALS</p> <p>Fulls d'inventari núm.: <input type="text"/></p> | | | |
| <p>ELEMENTS I CRITERIS DE DATACIÓ</p> <p>seqüència estratigràfica</p> | <p>CRONOLOGIA</p> <p>XVII</p> | | | |
| <p>OBSERVACIONS</p> | | | | |
| <p>ARXIU</p> <table border="1"> <tr> <td data-bbox="236 943 515 1137"> <p>Plantes:</p> <p>num.: <input type="text"/></p> </td> <td data-bbox="547 943 855 1137"> <p>Seccions-alçats</p> <p>num.: <input type="text"/></p> </td> <td data-bbox="879 943 1350 1137"> <p>Fotografia</p> <p>diapo: <input type="text"/></p> <p>B/ N: <input type="text"/></p> <p>Color: <input type="text"/></p> </td> </tr> </table> | | <p>Plantes:</p> <p>num.: <input type="text"/></p> | <p>Seccions-alçats</p> <p>num.: <input type="text"/></p> | <p>Fotografia</p> <p>diapo: <input type="text"/></p> <p>B/ N: <input type="text"/></p> <p>Color: <input type="text"/></p> |
| <p>Plantes:</p> <p>num.: <input type="text"/></p> | <p>Seccions-alçats</p> <p>num.: <input type="text"/></p> | <p>Fotografia</p> <p>diapo: <input type="text"/></p> <p>B/ N: <input type="text"/></p> <p>Color: <input type="text"/></p> | | |

| | | | |
|--|---|--|--|
| PUNT D'INTERVENCIÓ ARQUEOLÒGICA | | U.E: | |
| Codi: <input type="text" value="108--08"/> | | <input type="text" value="205"/> | |
| Intervenció: <input type="text" value="Marlet, 1"/> | | <input type="checkbox"/> <input type="checkbox"/> <input checked="" type="checkbox"/> <input type="checkbox"/> <input type="checkbox"/> <input type="checkbox"/> | |
| UBICACIÓ: | | COTES: | |
| Sector: <input type="text" value="200"/> | Zona: <input type="text"/> | miníma: <input type="text" value="0"/> | |
| Cala: <input type="text"/> | Àmbit: <input type="text"/> | màxima: <input type="text" value="0"/> | |
| Definició: | | | |
| <input type="text" value="Pou segle XVII"/> | Consistència: <input type="text"/> | | |
| Criteris de diferenciació: <input type="text"/> | | | |
| Superfície: <input type="text" value="0"/> | | | |
| Color: <input type="text"/> | | | |
| Fiabilidad estratigràfica: <input type="text"/> | | | |
| COMPONENTS | | SEQÜÈNCIA FÍSICA | |
| Geològics: | | Igual a: <input type="text"/> | |
| <input type="text"/> | | En contacte amb: <input type="text"/> | |
| Orgànics: | | Se li adossa: <input type="text"/> | |
| <input type="text"/> | | S'adossa a: <input type="text"/> | |
| Artificials: | | Cobert per: <input type="text" value="201"/> | |
| <input type="text" value="Pedra mal escairada i morter sorrenc molt compacte"/> | | Cobreix: <input type="text"/> | |
| | | Tallat per: <input type="text" value="202"/> | |
| | | Talla: <input type="text"/> | |
| | | Reomplert per: <input type="text" value="206"/> | |
| | | Reomple: <input type="text" value="204"/> | |
| DESCRIPCIÓ | | ESTAT DE CONSERVACIÓ | |
| <input type="text" value="Part de paret d'un possible pou. Reblert per un nivell d'argiles fosques i humides (206) i tallat per la construcció del segle XIX."/> | | <input type="text" value="molt parcial"/> | |
| Data Actuació: <input type="text"/> | | Fitxa revisada per: <input type="text"/> | |
| Responsable: <input type="text"/> | | Compr. de documentació | |
| | | <input type="checkbox"/> Foto <input type="checkbox"/> Fitxa <input type="checkbox"/> Dibuix | |

PROCÉS D'EXCAVACIÓdata inici: data final: **INTERPRETACIÓ**

Part de paret d'un possible pou. També podria tractar-se d'una fossa sèptica. Per les seves característiques tècniques no sembla un dipòsit. Reblert per un nivell d'argiles fosques i humides (206) i tallat per la construcció del segle XIX.

MATERIALS REPRESENTATIUS**REFERENCIA MATERIALS**Fulls d'inventari núm.: **ELEMENTS I CRITERIS DE DATACIÓ**

seqüència estratigràfica i parament constructiu

CRONOLOGIA

XVII

OBSERVACIONS**ARXIU****Plantes:**

num.:

 0**Seccions-alçats**

num.:

 0**Fotografia**diapo: 0B/ N: 0Color: 0

FITXA D'UNITATS ESTRATRIGRÀFIQUES

PUNT D'INTERVENCIÓ ARQUEOLÒGICA

Codi: 108--08

Intervenció: Marlet, 1

U.E.:

206



UBICACIÓ:

Sector: 200

Zona:

Cala:

Àmbit:

COTES:

miníma: 0

màxima: 0

Definició:

Rebliment de 205

Consistència:

flonja

Criteris de diferenciació:

Superfície:

0

Color:

negrós

Fiabilidad estratigràfica:

COMPONENTS

Geològics:

argiles

Orgànics:

Artificials:

ceràmica

SEQÜÈNCIA FÍSICA

Igual a:

En contacte amb:

Se li adossa:

S'adossa a:

Cobert per:

Cobreix:

Tallat per:

Talla:

Reomplert per:

Reomple:

DESCRIPCIÓ

nivell d'argiles fosques i humides reblint l'estructura 205

ESTAT DE CONSERVACIÓ

molt parcial

Data Actuació:

Fitxa revisada per:

Responsable:

Compr. de documentació

Foto

Fitxa

Dibuix

PROCÉS D'EXCAVACIÓ

data inici: data final:

INTERPRETACIÓ

nivell d'argiles fosques i humides reblint l'estructura 205

MATERIALS REPRESENTATIUS**REFERENCIA MATERIALS**

Fulls d'inventari núm.:

ELEMENTS I CRITERIS DE DATACIÓ

seqüència estratigràfica, ceràmica

CRONOLOGIA

XVII

OBSERVACIONS

| |
|--|
| |
|--|

ARXIU**Plantes:**

num.:

Seccions-alçats

num.:

Fotografiadiapo: B/ N: Color: Ajuntament  de Barcelona

Institut de **cultura** MUSEU D'HISTÒRIA
DE LA CIUTAT
SERVEI D'ARQUEOLOGIA

FITXA D'UNITATS ESTRATIGRÀFIQUES**PUNT D'INTERVENCIÓ ARQUEOLÒGICA**Codi: Intervenció: **U.E.:**

UBICACIÓ:Sector: Zona: Cala: Àmbit: **COTES:**mínima: màxima:

| | | |
|--|----------------------------------|---|
| Definició: Preparació paviment de rajola | Consistència: compacta | Criteris de diferenciació: |
| Superfície: 0 | Color: blanquinós | Fiabilidad estratigràfica: |

COMPONENTS

Geològics:

Orgànics:

Artificials:
morter de calç i sorres

SEQÜÈNCIA FÍSICA

Igual a:

En contacte amb:

Se li adossa:

S'adossa a:

Cobert per:

Cobreix:

Tallat per:

Talla:

Reomplert per:

Reomple:

DESCRIPCIÓ

Capa de morter com a preparació paviment de rajoles

ESTAT DE CONSERVACIÓ

bo

Data Actuació: **Fitxa revisada per:**

Responsable:

Compr. de documentació

Foto Fitxa Dibuix

PROCÉS D'EXCAVACIÓ

data inici: data final:

INTERPRETACIÓ

Capa de morter com a preparació del paviment de rajoles del soterrani.

MATERIALS REPRESENTATIUS**REFERENCIA MATERIALS**

Fulls d'inventari núm.:

ELEMENTS I CRITERIS DE DATACIÓ

seqüència estratigràfica i parament constructiu

CRONOLOGIA

XIX-XX

OBSERVACIONS**ARXIU****Plantes:**

num.:

Seccions-alçats

num.:

Fotografia

diapo:

B/ N:

Color:

FITXA D'UNITATS ESTRATIGRÀFIQUES

| | | |
|---|-----------------------------|--|
| PUNT D'INTERVENCIÓ ARQUEOLÒGICA | | U.E.: |
| Codi: 108--08 | | 302 |
| Intervenció: Marlet, 1 | | <input checked="" type="checkbox"/> <input type="checkbox"/> <input type="checkbox"/> <input type="checkbox"/> <input type="checkbox"/> <input type="checkbox"/> |
| UBICACIÓ: | | COTES: |
| Sector: 300 | Zona: | minima: 0 |
| Cala: | Àmbit: | màxima: 0 |
| Definició: Rasa constructiva s.XIX | Consistència: | Criteris de diferenciació: |
| Superfície: 0 | Color: | Fiabilidad estratigràfica: |
| COMPONENTS | SEQÜÈNCIA FÍSICA | |
| Geològics: | Igual a: | |
| | En contacte amb: | |
| Orgànics: | Se li adossa: | |
| | S'adossa a: | |
| Artificials: | Cobert per: | 301 |
| | Cobreix: | |
| | Tallat per: | |
| | Talla: | 304 |
| | Reomplert per: | 303 |
| | Reemple: | |
| DESCRIPCIÓ | ESTAT DE CONSERVACIÓ | |
| mur fonamentació del soterrani de l'edifici del s.XIX | bo | |

| | |
|--|---|
| Data Actuació: <input type="text"/> | Fitxa revisada per: <input type="text"/> |
| Responsable: <input type="text"/> | Compr. de documentació <input type="checkbox"/> Foto <input type="checkbox"/> Fitxa <input type="checkbox"/> Dibuix |

PROCÉS D'EXCAVACIÓ

data inici: data final:

INTERPRETACIÓ

mur fonamentació del soterrani de l'edifici del s.XIX.

MATERIALS REPRESENTATIUS

REFERENCIA MATERIALS

Fulls d'inventari núm.:

ELEMENTS I CRITERIS DE DATACIÓ

seqüència estratigràfica i parament constructiu

CRONOLOGIA

XIX

OBSERVACIONS

ARXIU

| | | |
|---|--|---|
| Plantes: num.: <input type="text" value="0"/> | Seccions-alçats num.: <input type="text" value="0"/> | Fotografia diapo: <input type="text" value="0"/> B/ N: <input type="text" value="0"/> Color: <input type="text" value="0"/> |
|---|--|---|

Institut de **cultura**: MUSEU D'HISTÒRIA DE LA CIUTAT
SERVEI D'ARQUEOLOGIA

FITXA D'UNITATS ESTRATRIGRÀFIQUES

| | | |
|---|---|---|
| PUNT D'INTERVENCIÓ ARQUEOLÒGICA Codi: <input type="text" value="108-08"/> Intervenció: <input type="text" value="Marlet, 1"/> | | U.E: <input type="text" value="303"/> <input type="checkbox"/> <input type="checkbox"/> <input checked="" type="checkbox"/> <input type="checkbox"/> <input type="checkbox"/> <input type="checkbox"/> |
| UBICACIÓ: Sector: <input type="text" value="300"/> Zona: <input type="text"/> Cala: <input type="text"/> Àmbit: <input type="text"/> | | COTES: mínima: <input type="text" value="0"/> màxima: <input type="text" value="0"/> |
| Definició: <input type="text" value="mur fonamentació s.XIX"/> Superfície: <input type="text" value="0"/> | Consistència: <input type="text"/> Color: <input type="text"/> | Criteris de diferenciació: <input type="text"/> Fiabilidad estratigràfica: <input type="text"/> |

COMPONENTS**Geològics:****Orgànics:****Artificials:****SEQÜÈNCIA FÍSICA**Igual a: En contacte amb: Se li adossa: S'adossa a: Cobert per: Cobreix: Tallat per: Talla: Reomplert per: Reomple: **DESCRIPCIÓ****ESTAT DE CONSERVACIÓ**Data Actuació: Fitxa revisada per: Responsable: **Compr. de documentació** Foto Fitxa Dibuix**PROCÉS D'EXCAVACIÓ**data inici: data final: **INTERPRETACIÓ**

| | | | | |
|---|--|--|---|--|
| <p>MATERIALS REPRESENTATIUS</p> | <p>REFERENCIA MATERIALS</p> <p>Fulls d'inventari núm.: <input type="text"/></p> | | | |
| <p>ELEMENTS I CRITERIS DE DATACIÓ</p> <p>seqüència estratigràfica i parament constructiu</p> | <p>CRONOLOGIA</p> <p>XIX</p> | | | |
| <p>OBSERVACIONS</p> | | | | |
| <p style="text-align: center;">ARXIU</p> <table border="1"> <tr> <td data-bbox="236 936 515 1137"> <p>Plantes:</p> <p>num.: <input type="text" value="0"/></p> </td> <td data-bbox="547 936 855 1137"> <p>Seccions-alçats</p> <p>num.: <input type="text" value="0"/></p> </td> <td data-bbox="879 936 1350 1137"> <p>Fotografia</p> <p>diapo: <input type="text" value="0"/></p> <p>B/ N: <input type="text" value="0"/></p> <p>Color: <input type="text" value="0"/></p> </td> </tr> </table> | | <p>Plantes:</p> <p>num.: <input type="text" value="0"/></p> | <p>Seccions-alçats</p> <p>num.: <input type="text" value="0"/></p> | <p>Fotografia</p> <p>diapo: <input type="text" value="0"/></p> <p>B/ N: <input type="text" value="0"/></p> <p>Color: <input type="text" value="0"/></p> |
| <p>Plantes:</p> <p>num.: <input type="text" value="0"/></p> | <p>Seccions-alçats</p> <p>num.: <input type="text" value="0"/></p> | <p>Fotografia</p> <p>diapo: <input type="text" value="0"/></p> <p>B/ N: <input type="text" value="0"/></p> <p>Color: <input type="text" value="0"/></p> | | |

| | | |
|---|---|---|
| PUNT D'INTERVENCIÓ ARQUEOLÒGICA Codi: 108--08 Intervenció: Marlet, 1 | | U.E: 304 <input type="checkbox"/> <input type="checkbox"/> <input checked="" type="checkbox"/> <input type="checkbox"/> <input type="checkbox"/> |
| UBICACIÓ: Sector: 300 Zona: Cala: Àmbit: | | COTES: mínima: 0 màxima: 0 |
| Definició: Argiles baiximperials | Consistència: compacta | Criteris de diferenciació: |
| Superfície: 0 | Color: marró fosc | Fiabilidad estratigràfica: |
| COMPONENTS Geològics: argiles | SEQÜÈNCIA FÍSICA Igual a: En contacte amb: Se li adossa: S'adossa a: Cobert per: 301 Cobreix: - Tallat per: 302 Talla: Reomplert per: Reomple: | |
| Orgànics: | ESTAT DE CONSERVACIÓ bo | |
| Artificials: ceràmica | DESCRIPCIÓ Nivell homogeni d'argiles amb presència de material ceràmic romà | |
| Data Actuació: | Fitxa revisada per: | Compr. de documentació <input type="checkbox"/> Foto <input type="checkbox"/> Fitxa <input type="checkbox"/> Dibuix |
| Responsable: | | |

PROCÉS D'EXCAVACIÓdata inici: data final: **INTERPRETACIÓ**

Nivell amb material de cronologia baiximperial. Les petites dimensions del sondeig impedeixen aclarir-ne el context, que podria estar alterat per la construcció del XIX o la trama baixmedieval i moderna.

MATERIALS REPRESENTATIUS**REFERENCIA MATERIALS**Fulls d'inventari núm.: **ELEMENTS I CRITERIS DE DATACIÓ**

ceràmica

CRONOLOGIA

III-IV dC

OBSERVACIONS**ARXIU****Plantes:**

num.:

 0**Seccions-alçats**

num.:

 0**Fotografia**diapo: 0B/ N: 0Color: 0

FITXA D'UNITATS ESTRATRIGRÀFIQUES

PUNT D'INTERVENCIÓ ARQUEOLÒGICA

Codi: 108--08

Intervenció: Marlet, 1

U.E:

401



UBICACIÓ:

Sector: 400

Zona:

Cala:

Àmbit:

COTES:

miníma: 0

màxima: 0

Definició:

Preparació paviment contemporani

Consistència:

compacta

Criteris de diferenciació:

Superfície:

0

Color:

blanquinós

Fiabilidad estratigràfica:

COMPONENTS

Geològics:

Orgànics:

Artificials:

morter i sorres

SEQÜÈNCIA FÍSICA

Igual a:

En contacte amb:

Se li adossa:

S'adossa a:

Cobert per:

sup

Cobreix:

402, 404

Tallat per:

Talla:

Reomplert per:

Reomple:

DESCRIPCIÓ

Capa homogènia preparant paviment de l'edifici del segle XIX

ESTAT DE CONSERVACIÓ

bo

Data Actuació:

Fitxa revisada per:

Responsable:

Compr. de documentació

Foto

Fitxa

Dibuix

PROCÉS D'EXCAVACIÓ

data inici:

data final:

INTERPRETACIÓ

Capa homogènia preparant paviment de l'edifici del segle XIX.

MATERIALS REPRESENTATIUS**REFERENCIA MATERIALS**

Fulls d'inventari núm.:

ELEMENTS I CRITERIS DE DATACIÓ

seqüència estratigràfica

CRONOLOGIA

XIX-XX

OBSERVACIONS

| |
|--|
| |
|--|

ARXIU**Plantes:**

num.:

| | |
|--|---|
| | 0 |
|--|---|

Seccions-alçats

num.:

| | |
|--|---|
| | 0 |
|--|---|

Fotografiadiapo: B/ N: Color: Ajuntament  de Barcelona

Institut de **cultura** MUSEU D'HISTÒRIA
DE LA CIUTAT
SERVEI D'ARQUEOLOGIA

FITXA D'UNITATS ESTRATIGRÀFIQUES**PUNT D'INTERVENCIÓ ARQUEOLÒGICA**Codi: Intervenció: **U.E.:****UBICACIÓ:**Sector: Zona: Cala: Àmbit: **COTES:**mínima: màxima:

| | | |
|--|--|--|
| Definició: Fonamentació s. XIX | Consistència: <input type="text"/> | criteris de diferenciació: <input type="text"/> |
| Superfície: <input type="text"/> 0 | Color: <input type="text"/> | Fiabilidad estratigràfica: <input type="text"/> |

COMPONENTS

Geològics:

Orgànics:

Artificials:
Morter, maó i pedra variablement treballada

SEQÜÈNCIA FÍSICA

Igual a:

En contacte amb:

Se li adossa: 404

S'adossa a: 406

Cobert per: 401

Cobreix: 407

Tallat per:

Talla:

Reomplert per:

Reomple: 403

DESCRIPCIÓ

mur fonamentació de la façana de l'edifici del s.XIX

ESTAT DE CONSERVACIÓ

bo

Data Actuació: **Fitxa revisada per:**

Responsable:

Compr. de documentació

Foto Fitxa Dibuix

PROCÉS D'EXCAVACIÓ

data inici: data final:

INTERPRETACIÓ

mur fonamentació de la façana de l'edifici del s.XIX

MATERIALS REPRESENTATIUS**REFERENCIA MATERIALS**

Fulls d'inventari núm.:

ELEMENTS I CRITERIS DE DATACIÓ

seqüència estratigràfica i parament constructiu

CRONOLOGIA

XIX

OBSERVACIONS**ARXIU****Plantes:**

num.:

Seccions-alçats

num.:

Fotografia

diapo:

B/ N:

Color:

FITXA D'UNITATS ESTRATIGRÀFIQUES

PUNT D'INTERVENCIÓ ARQUEOLÒGICA

Codi: 108--08

Intervenció: Marlet, 1

U.E.:

403

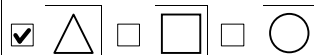

UBICACIÓ:

Sector: 400

Zona:

Cala:

Àmbit:

COTES:

minima: 0

màxima: 0

Definició:

Rasa constructiva de 402

Consistència:

Criteris de diferenciació:

Superfície:

0

Color:

Fiabilidad estratigràfica:

COMPONENTS

Geològics:

Orgànics:

Artificials:

SEQÜÈNCIA FÍSICA

Igual a:

En contacte amb:

Se li adossa:

S'adossa a:

Cobert per: 401

Cobreix:

Tallat per:

Talla: 407, 408, 409

Reomplert per: 402, 404

Reomple:

DESCRIPCIÓ

Rasa constructiva del mur de façana de l'edifici del segle XIX.

ESTAT DE CONSERVACIÓ

bo

| | |
|--|---|
| Data Actuació: <input type="text"/> | Fitxa revisada per: <input type="text"/> |
| Responsable: <input type="text"/> | Compr. de documentació <input type="checkbox"/> Foto <input type="checkbox"/> Fitxa <input type="checkbox"/> Dibuix |

| |
|---|
| PROCÉS D'EXCAVACIÓ |
| data inici: <input type="text"/> data final: <input type="text"/> |

| |
|---|
| INTERPRETACIÓ |
| Rasa constructiva del mur de façana de l'edifici del segle XIX. |

| |
|---------------------------------|
| MATERIALS REPRESENTATIUS |
| <input type="text"/> |

| |
|---|
| REFERENCIA MATERIALS |
| Fulls d'inventari núm.: <input type="text"/> |

| |
|---------------------------------------|
| ELEMENTS I CRITERIS DE DATACIÓ |
| seqüència estratigràfica |

| |
|-------------------|
| CRONOLOGIA |
| XIX |

| |
|----------------------|
| OBSERVACIONS |
| <input type="text"/> |

ARXIU

| | | |
|--|---|---|
| Plantes: num.: <input type="text" value="0"/> | Seccions-alçats num.: <input type="text" value="0"/> | Fotografia diapo: <input type="text" value="0"/> B/ N: <input type="text" value="0"/> Color: <input type="text" value="0"/> |
|--|---|---|

Institut de **cultura**: MUSEU D'HISTÒRIA
DE LA CIUTAT
SERVEI D'ARQUEOLOGIA

FITXA D'UNITATS ESTRATIGRÀFIQUES

| | | |
|---|---|---|
| PUNT D'INTERVENCIÓ ARQUEOLÒGICA Codi: <input type="text" value="108-08"/> Intervenció: <input type="text" value="Marlet, 1"/> | U.E.: <input type="text" value="404"/> <input type="checkbox"/> <input type="checkbox"/> <input type="checkbox"/> <input checked="" type="checkbox"/> <input type="checkbox"/> | |
| UBICACIÓ: Sector: <input type="text" value="400"/> Zona: <input type="text"/> Cala: <input type="text"/> Àmbit: <input type="text"/> | COTES: mínima: <input type="text" value="0"/> màxima: <input type="text" value="0"/> | |
| Definició: <input type="text" value="Nivell constructiu s. XIX"/> | Consistència: <input type="text" value="heterogènia"/> | Criteris de diferenciació: <input type="text"/> |
| Superfície: <input type="text" value="0"/> | Color: <input type="text" value="marró grisós"/> | Fiabilidad estratigràfica: <input type="text"/> |

COMPONENTS**Geològics:**

argiles i sorres

Orgànics:**Artificials:**

material constructiu fragmentari

SEQÜÈNCIA FÍSICA

Igual a:

En contacte amb:

Se li adossa:

S'adossa a: 406

Cobert per: 401

Cobreix: 407

Tallat per:

Talla:

Reomplert per:

Reomple: 403

DESCRIPCIÓ

Nivell d'argiles i material constructiu de rebuig associat al moment constructiu de l'actual edifici del segle XIX

ESTAT DE CONSERVACIÓ

bo

Data Actuació:

Fitxa revisada per:

Responsable:

Compr. de documentació

 Foto Fitxa Dibuix**PROCÉS D'EXCAVACIÓ**

data inici:

data final:

INTERPRETACIÓ

Nivell associat al moment constructiu de l'actual edifici del segle XIX. Cobreix els nivells del segle XVII.

| | | | | |
|---|--|--|---|--|
| <p>MATERIALS REPRESENTATIUS</p> | <p>REFERENCIA MATERIALS</p> <p>Fulls d'inventari núm.: <input type="text"/></p> | | | |
| <p>ELEMENTS I CRITERIS DE DATACIÓ</p> <p>seqüència estratigràfica</p> | <p>CRONOLOGIA</p> <p>XIX</p> | | | |
| <p>OBSERVACIONS</p> | | | | |
| <p>ARXIU</p> <table border="1"> <tr> <td data-bbox="209 909 517 1160"> <p>Plantes:</p> <p>num.: <input type="text"/></p> </td> <td data-bbox="544 909 852 1160"> <p>Seccions-alçats</p> <p>num.: <input type="text"/></p> </td> <td data-bbox="879 909 1377 1160"> <p>Fotografia</p> <p>diapo: <input type="text"/></p> <p>B/ N: <input type="text"/></p> <p>Color: <input type="text"/></p> </td> </tr> </table> | | <p>Plantes:</p> <p>num.: <input type="text"/></p> | <p>Seccions-alçats</p> <p>num.: <input type="text"/></p> | <p>Fotografia</p> <p>diapo: <input type="text"/></p> <p>B/ N: <input type="text"/></p> <p>Color: <input type="text"/></p> |
| <p>Plantes:</p> <p>num.: <input type="text"/></p> | <p>Seccions-alçats</p> <p>num.: <input type="text"/></p> | <p>Fotografia</p> <p>diapo: <input type="text"/></p> <p>B/ N: <input type="text"/></p> <p>Color: <input type="text"/></p> | | |

| | | | |
|--|-----------------------------|---|--|
| PUNT D'INTERVENCIÓ ARQUEOLÒGICA | | U.E.: | |
| Codi: <input type="text" value="108--08"/> | | <input type="text" value="405"/> | |
| Intervenció: <input type="text" value="Marlet, 1"/> | | <input checked="" type="checkbox"/> <input type="checkbox"/> <input type="checkbox"/> <input type="checkbox"/> <input type="checkbox"/> <input type="checkbox"/> <input type="checkbox"/> | |
| UBICACIÓ: | | COTES: | |
| Sector: <input type="text" value="400"/> | Zona: <input type="text"/> | miníma: <input type="text" value="0"/> | |
| Cala: <input type="text"/> | Àmbit: <input type="text"/> | màxima: <input type="text" value="0"/> | |
| Definició: Consistència: Criteris de diferenciació: | | | |
| <input type="text" value="Rasa constructiva mur 406"/> | | <input type="text"/> | |
| Superfície: | | Fiabilidad estratigràfica: | |
| <input type="text" value="0"/> | | <input type="text"/> | |
| COMPONENTS | | SEQÜÈNCIA FÍSICA | |
| Geològics: | | Igual a: <input type="text"/> | |
| <input type="text"/> | | En contacte amb: <input type="text"/> | |
| Orgànics: | | Se li adossa: <input type="text"/> | |
| <input type="text"/> | | S'adossa a: <input type="text"/> | |
| Artificials: | | Cobert per: <input type="text" value="404"/> | |
| <input type="text"/> | | Cobreix: <input type="text"/> | |
| | | Tallat per: <input type="text" value="403"/> | |
| | | Talla: <input type="text" value="408, 409"/> | |
| | | Reomplert per: <input type="text" value="406, 407"/> | |
| | | Reomple: <input type="text"/> | |
| DESCRIPCIÓ | | ESTAT DE CONSERVACIÓ | |
| <input type="text" value="Rasa constructiva mur 406"/> | | <input type="text" value="parcial"/> | |
| Data Actuació: <input type="text"/> | | Fitxa revisada per: <input type="text"/> | |
| Responsable: <input type="text"/> | | Compr. de documentació | |
| | | <input type="checkbox"/> Foto <input type="checkbox"/> Fitxa <input type="checkbox"/> Dibuix | |

PROCÉS D'EXCAVACIÓdata inici: data final: **INTERPRETACIÓ**

Rasa constructiva mur 406, datable al segle XVII. Es tracta d'una estructura de fonamentació, sense paret vista. Talla els nivells baixmedievals

MATERIALS REPRESENTATIUS**REFERENCIA MATERIALS**Fulls d'inventari núm.: **ELEMENTS I CRITERIS DE DATACIÓ**

seqüència estratigràfica

CRONOLOGIA

XVII

OBSERVACIONS**ARXIU****Plantes:**

num.:

Seccions-alçats

num.:

Fotografiadiapo: B/ N: Color:

FITXA D'UNITATS ESTRATRIGRÀFIQUES

PUNT D'INTERVENCIÓ ARQUEOLÒGICA

Codi: 108--08

Intervenció: Marlet, 1

U.E:

406



UBICACIÓ:

Sector: 400

Zona:

Cala:

Àmbit:

COTES:

miníma: 0

màxima: 0

Definició:

Mur segle XVII

Consistència:

Criteris de diferenciació:

Superfície:

0

Color:

Fiabilidad estratigràfica:

COMPONENTS

Geològics:

Orgànics:

Artificials:

Pedra variablement treballada, algun fragment de maó i morter sorrenc molt compacte

SEQÜÈNCIA FÍSICA

Igual a:

En contacte amb:

Se li adossa: 402, 404, 407

S'adossa a:

Cobert per: 401

Cobreix:

Tallat per:

Talla:

Reomplert per:

Reomple: 405

DESCRIPCIÓ

Mur de fonamentació d'una construcció del segle XVII

ESTAT DE CONSERVACIÓ

parcial

Data Actuació:

Fitxa revisada per:

Responsable:

Compr. de documentació

Foto

Fitxa

Dibuix

PROCÉS D'EXCAVACIÓ

data inici:

data final:

INTERPRETACIÓ

Mur datable al segle XVII. Es tracta d'una estructura de fonamentació, sense paret vista. El mur del XIX, perpendicular a ell, se li recolza.

MATERIALS REPRESENTATIUS**REFERENCIA MATERIALS**

Fulls d'inventari núm.:

ELEMENTS I CRITERIS DE DATACIÓ

seqüència estratigràfica i parament constructiu

CRONOLOGIA

XVII

OBSERVACIONS

| |
|--|
| |
|--|

ARXIU**Plantes:**

num.:

Seccions-alçats

num.:

Fotografiadiapo: B/ N: Color: Ajuntament  de Barcelona

Institut de **cultura** MUSEU D'HISTÒRIA
DE LA CIUTAT
SERVEI D'ARQUEOLOGIA

FITXA D'UNITATS ESTRATIGRÀFIQUES**PUNT D'INTERVENCIÓ ARQUEOLÒGICA**Codi: Intervenció: **U.E.:**

UBICACIÓ:Sector: Zona: Cala: Àmbit: **COTES:**mínima: màxima:

| | | |
|--|----------------------------------|---------------------------------------|
| Definició: Nivell segle XVII | Consistència: compacta | Criteris de diferenciació: |
| Superfície: 0 | Color: marró clar | Fiabilidad estratigràfica: |

COMPONENTS

Geològics:
argiles

Orgànics:

Artificials:
ceràmica i fragments de constructiu

SEQÜÈNCIA FÍSICA

Igual a:

En contacte amb: 406

Se li adossa:

S'adossa a:

Cobert per:

Cobreix: 408

Tallat per: 403

Talla:

Reomplert per:

Reomple:

DESCRIPCIÓ

Nivell argilós associat al mur 406

ESTAT DE CONSERVACIÓ

parcial

Data Actuació: **Fitxa revisada per:**

Responsable:

Compr. de documentació

Foto Fitxa Dibuix

PROCÉS D'EXCAVACIÓ

data inici: data final:

INTERPRETACIÓ

Nivell argilós possiblement associat al mur 407.

MATERIALS REPRESENTATIUS**REFERENCIA MATERIALS**

Fulls d'inventari núm.:

ELEMENTS I CRITERIS DE DATACIÓ

seqüència estratigràfica

CRONOLOGIA

TAQ s.XIX

OBSERVACIONS**ARXIU****Plantes:**

num.:

Seccions-alçats

num.:

Fotografia

diapo:

B/ N:

Color:

FITXA D'UNITATS ESTRATIGRÀFIQUES

PUNT D'INTERVENCIÓ ARQUEOLÒGICA

Codi: 108--08

Intervenció: Marlet, 1

U.E.:

408



UBICACIÓ:

Sector: 400

Zona:

Cala:

Àmbit:

COTES:

minima: 0

màxima: 0

Definició:

Paviment de morter

Consistència:

molt dura

Criteris de diferenciació:

Superfície:

0

Color:

groguenc

Fiabilidad estratigràfica:

COMPONENTS

Geològics:

Orgànics:

Artificials:

SEQÜÈNCIA FÍSICA

Igual a:

En contacte amb:

Se li adossa:

S'adossa a:

Cobert per: 407

Cobreix: 409

Tallat per: 405, 403

Talla:

Reomplert per:

Reomple:

DESCRIPCIÓ

morter de calç barrejat amb sorres

ESTAT DE CONSERVACIÓ

degradat

| | |
|--|---|
| Data Actuació: <input type="text"/> | Fitxa revisada per: <input type="text"/> |
| Responsable: <input type="text"/> | Compr. de documentació <input type="checkbox"/> Foto <input type="checkbox"/> Fitxa <input type="checkbox"/> Dibuix |

| |
|---|
| PROCÉS D'EXCAVACIÓ |
| data inici: <input type="text"/> data final: <input type="text"/> |

| |
|---|
| INTERPRETACIÓ |
| paviment de morter previ a la fase constructiva del segle XVII. Sense murs associats. Cronologia medieval indeterminada |

| |
|---------------------------------|
| MATERIALS REPRESENTATIUS |
| <input type="text"/> |

| |
|---|
| REFERENCIA MATERIALS |
| Fulls d'inventari núm.: <input type="text"/> |

| |
|---|
| ELEMENTS I CRITERIS DE DATACIÓ |
| seqüència estratigràfica i parament constructiu |

| |
|-------------------|
| CRONOLOGIA |
| TAQ s.XVII |

| |
|----------------------|
| OBSERVACIONS |
| <input type="text"/> |

ARXIU

| | | |
|--|---|---|
| Plantes: num.: <input type="text" value="0"/> | Seccions-alçats num.: <input type="text" value="0"/> | Fotografia diapo: <input type="text" value="0"/> B/ N: <input type="text" value="0"/> Color: <input type="text" value="0"/> |
|--|---|---|

Institut de **cultura**: MUSEU D'HISTÒRIA
DE LA CIUTAT
SERVEI D'ARQUEOLOGIA

FITXA D'UNITATS ESTRATRIGRÀFIQUES

| | | |
|---|--|--|
| PUNT D'INTERVENCIÓ ARQUEOLÒGICA Codi: <input type="text" value="108-08"/> Intervenció: <input type="text" value="Marlet, 1"/> | U.E.: <input type="text" value="409"/> <input type="checkbox"/> <input type="checkbox"/> <input type="checkbox"/> <input type="checkbox"/> <input checked="" type="checkbox"/> <input type="checkbox"/> | |
| UBICACIÓ: Sector: <input type="text" value="400"/> Zona: <input type="text"/> Cala: <input type="text"/> Àmbit: <input type="text"/> | COTES: mínima: <input type="text" value="0"/> màxima: <input type="text" value="0"/> | |
| Definició: <input type="text" value="Nivell d'argiles medievals"/> Superfície: <input type="text" value="0"/> | Consistència: <input type="text" value="flonja"/> Color: <input type="text" value="marró fosc"/> | Criteris de diferenciació: <input type="text"/> Fiabilidad estratigràfica: <input type="text"/> |

COMPONENTS**Geològics:**

argiles

Orgànics:**Artificials:**

restes de morter esmicolat

SEQÜÈNCIA FÍSICA

Igual a:

En contacte amb:

Se li adossa:

S'adossa a:

Cobert per: 408

Cobreix: -

Tallat per: 403, 405

Talla:

Reomplert per:

Reomple:

DESCRIPCIÓ

Nivell d'argiles homogènies

ESTAT DE CONSERVACIÓ

parcial

Data Actuació:

Fitxa revisada per:

Responsable:

Compr. de documentació

 Foto Fitxa Dibuix**PROCÉS D'EXCAVACIÓ**

data inici:

data final:

INTERPRETACIÓ

Nivell medieval d'argiles.

MATERIALS REPRESENTATIUS

| |
|--|
| |
|--|

REFERENCIA MATERIALS

Fulls d'inventari núm.:

ELEMENTS I CRITERIS DE DATACIÓ

seqüència estratigràfica,

| |
|--|
| |
|--|

CRONOLOGIA

TAQ s.XVII

| |
|--|
| |
|--|

OBSERVACIONS

| |
|--|
| |
|--|

ARXIU**Plantes:**

num.:

Seccions-alçats

num.:

Fotografia

diapo:

B/ N:

Color: